

Документ подписан простой электронной подписью
Информация о владельце:
ФИО: Логинова Людмила Фёдоровна
Должность: Директор
Дата подписания: 19.04.2024 16:34:20
Уникальный программный ключ:
80d29d5cd2cec08f43bbcd598af500a36c192aa9

АВТОНОМНАЯ НЕКОММЕРЧЕСКАЯ ОРГАНИЗАЦИЯ
ПРОФЕССИОНАЛЬНОГО ОБРАЗОВАНИЯ
"МОСКОВСКИЙ ОБЛАСТНОЙ ГУМАНИТАРНО-СОЦИАЛЬНЫЙ КОЛЛЕДЖ"

Рассмотрен на заседании
Педагогического Совета протокол № 03
от 28 марта 2024 г.



Утверждаю
Директор _____ Логинова Л.Ф.

О Т Ч Е Т

**О РЕЗУЛЬТАТАХ САМООБСЛЕДОВАНИЯ
ОСНОВНЫХ НАПРАВЛЕНИЙ ДЕЯТЕЛЬНОСТИ**

АВТОНОМНАЯ НЕКОММЕРЧЕСКАЯ ОРГАНИЗАЦИЯ
ПРОФЕССИОНАЛЬНОГО ОБРАЗОВАНИЯ
"МОСКОВСКИЙ ОБЛАСТНОЙ ГУМАНИТАРНО-СОЦИАЛЬНЫЙ КОЛЛЕДЖ"

СОКРАЩЕННОЕ НАЗВАНИЕ
"МОСКОВСКИЙ ОБЛАСТНОЙ ГУМАНИТАРНО-СОЦИАЛЬНЫЙ КОЛЛЕДЖ"

за 2023 год

Красково 2024 г.

ОГЛАВЛЕНИЕ

ВВЕДЕНИЕ	3
1. ОБЩИЕ СВЕДЕНИЯ О «МОСКОВСКОМ ОБЛАСТНОМ ГУМАНИТАРНО-СОЦИАЛЬНОМ КОЛЛЕДЖЕ»	5
1.1. Организационно-правовое обеспечение образовательного процесса.....	5
1.2. Миссия Колледжа.....	6
1.3. Управление Колледжем	8
1.4. Электронно-образовательная среда Колледжа.....	13
2. ОБРАЗОВАТЕЛЬНАЯ ДЕЯТЕЛЬНОСТЬ	17
2.1. Содержание образовательных программ.....	21
2.2. Организация учебного процесса.....	24
2.3. Учебно- методическое обеспечение реализуемых образовательных программ.....	25
2.4 Организация практик	29
2.5. Библиотечно-информационное обеспечение учебного процесса	34
2.6. Система управления качеством образования. Качество подготовки обучающихся	39
2.7 Востребованность выпускников и их профессиональное продвижение	53
2.8. Кадровое обеспечение учебного процесса	55
3. НАУЧНО-ИССЛЕДОВАТЕЛЬСКАЯ ДЕЯТЕЛЬНОСТЬ.....	56
4. МЕЖДУНАРОДНАЯ ДЕЯТЕЛЬНОСТЬ	58
5. ВНЕУЧЕБНАЯ РАБОТА	58
6. МАТЕРИАЛЬНО-ТЕХНИЧЕСКОЕ ОБЕСПЕЧЕНИЕ.....	67
ВЫВОДЫ	68

ВВЕДЕНИЕ

В настоящем отчете приведены результаты проведения самообследования основных направлений деятельности Автономной некоммерческой организации профессионального образования "Московский областной гуманитарно-социальный колледж" (далее – Колледж) за 2023 год.

Отчет о результатах самообследования составлен в соответствии с:

Пунктом 3 части 2 статьи 29 Федерального закона от 29 декабря 2012 года № 273-ФЗ «Об образовании в Российской Федерации»,

Приказом Министерства образования и науки Российской Федерации от 14 июня 2013 года № 462 «Об утверждении порядка проведения самообследования образовательной организацией»;

Приказом Министерства образования и науки Российской Федерации от 14.12.2017г. № 1218 «О внесении изменений в Порядок проведения самообследования образовательной организации, утверждённый приказом Министерства образования и науки Российской Федерации от 14 июня 2013 г. № 462»;

Приказом Министерства образования и науки Российской Федерации от 10 декабря 2013 года № 1324 «Об утверждении показателей деятельности образовательной организации, подлежащей самообследованию»;

Приказом Министерства просвещения Российской Федерации от 24 августа 2022г. № 762 «Об утверждении Порядка организации и осуществления образовательной деятельности по образовательным программам среднего профессионального образования»;

Приказом Министерства науки и высшего образования Российской Федерации, Министерства просвещения Российской Федерации от 05.08.2020 № 885/390 «О практической подготовке обучающихся»;

Приказом Минобрнауки России от 29.10.2013г. N 1199 «Об утверждении перечней профессий и специальностей среднего профессионального образования» (Зарегистрировано в Минюсте России 26.12.2013 N 30861);

Приказом Минобрнауки России от 05.06.2014г. N 632 «Об установлении соответствия профессий и специальностей среднего профессионального образования, перечни которых утверждены приказом Министерства образования и науки Российской Федерации от 29 октября 2013г. N 1199, профессиям начального профессионального образования, перечень которых утвержден приказом Министерства образования и науки Российской Федерации от 28 сентября 2009г. N 354, и специальностям среднего профессионального образования, перечень которых утвержден приказом Министерства образования и науки Российской Федерации от 28 сентября 2009 г. N 355» (Зарегистрировано в Минюсте России 08.07.2014 N 33008);

Приказом Минпросвещения России от 14.04.2023 N 272 «Об утверждении аккредитационных показателей, методики расчета и применения аккредитационных показателей по образовательным программам среднего профессионального образования»

Положением о проведении внутренней независимой оценки качества образования в Автономной некоммерческой организации профессионального образования «Московский областной гуманитарно-социальный колледж»;

Положением о проведении ежегодного самообследования в Автономной некоммерческой организации профессионального образования «Московский областной гуманитарно-социальный колледж», утвержденного приказом директора №8 от 20 мая 2019г.

Приказом Директора Колледжа от 27 декабря 2023 г. № 06-03/114 П «О проведении самообследования основных направлений деятельности «Московского областного гуманитарно-социального колледжа» была создана комиссия по самообследованию под председательством директора Л.Ф. Логиновой в составе заместителей директора

Колледжа. В работе комиссии принимали участие председатели предметно-цикловых комиссий, представители родительского совета.

В процессе самообследования была осуществлена оценка научно-образовательной деятельности Колледжа, системы управления Колледжа, содержания и качества подготовки обучающихся, организации учебного процесса, качества кадрового, учебно-методического, библиотечно-информационного обеспечения, материально-технической базы, функционирования внутренней системы оценки качества образования, а также анализ показателей деятельности Колледжа, в том числе исполнение директивных указаний руководящих органов. В соответствии с приказом Министерства образования и науки Российской Федерации от 14 июня 2013 г. № 462 в структуру отчета включены аналитическая часть и результаты анализа показателей деятельности «Московского областного гуманитарно-социального колледжа».

Аналитическая часть содержит разделы:

1. Общие сведения о «Московском областном гуманитарно-социальном колледже»
2. Образовательная деятельность
3. Научно-исследовательская деятельность
4. Международная деятельность
5. Внеучебная работа
6. Материально-техническое обеспечение.

1. ОБЩИЕ СВЕДЕНИЯ О «МОСКОВСКОМ ОБЛАСТНОМ ГУМАНИТАРНО-СОЦИАЛЬНОМ КОЛЛЕДЖЕ»

Организационно-правовое обеспечение образовательного процесса

Автономная некоммерческая организация профессионального образования «Московский областной гуманитарно-социальный колледж» (далее – Колледж) является автономной некоммерческой организацией, созданной учредителем в образовательных целях в соответствии с законодательством Российской Федерации, на основании решения учредителя (Протокол № 1 от 06 февраля 2019 г.) (Внесено в Реестр под № 50:22:02060, Лист записи Единого государственного реестра юридических лиц ОГРН № 1195000001184 от 15.02.2019г., выдан Управлением Федеральной налоговой службы по Московской области).

Полное наименование Колледжа на русском языке: Автономная некоммерческая организация профессионального образования «Московский областной гуманитарно-социальный колледж».

Сокращенное наименование Колледжа на русском языке: «Московский областной гуманитарно-социальный колледж».

Наименование на английском языке: «Autonomous non-commercial organization of vocational education «Moscow regional Humanitarian social College», сокращенное наименование на английском языке: «Moscow regional Humanitarian social College».

Место нахождения Колледжа: 140079, Московская область, город Люберцы, д.п. Красково, улица Карла Маркса, дом 117, комната 27.

Места осуществления образовательной деятельности:

140079, Московская область, город Люберцы, д.п. Красково, улица Карла Маркса, дом 117.

140050, Московская область, город Люберцы, д.п. Красково, улица Вокзальная, дом 24.

Колледж в своей деятельности руководствуется Конституцией Российской Федерации, Гражданским кодексом Российской Федерации, Федеральным законом Российской Федерации «О некоммерческих организациях», Федеральным законом «Об образовании в Российской Федерации», федеральными государственными образовательными стандартами среднего профессионального образования (ФГОС СПО) и другими действующими нормативно-правовыми актами Российской Федерации, а также Уставом Колледжа.

Устав Автономной некоммерческой организации профессионального образования «Московский областной гуманитарно-социальный колледж» утвержден решением учредителя от 21 декабря 2018 г. протокол № 18.

«Московский областной гуманитарно-социальный колледж» имеет статус юридического лица и функционирует в соответствии с лицензией Министерства образования Московской области от 09 июля 2019 г. № Л035-01255-50/00214379 с приложением №1 с бессрочным сроком действия и свидетельством о государственной аккредитации от 13 декабря 2019г. № 4508 серия 50А01, номер бланка 0000246, с приложением №1, выданным Министерством образования Московской области.

Колледж имеет право оказывать образовательные услуги по следующим укрупненным группам специальностей и подвидам дополнительного образования.

1. Среднее профессиональное образование – программы подготовки специалистов среднего звена

Профессиональное образование				
№ п/п	Коды профессий, специальностей и направлений подготовки	Наименования профессий, специальностей и направлений подготовки	Уровень образования	Присваиваемые по профессиям, специальностям и направлениям подготовки квалификации
1	2	3	4	5
среднее профессиональное образование				
1.	09.02.07	Информационные системы и программирование	Среднее профессиональное образование	Специалист по информационным системам
2.	38.02.02	Страховое дело (по отраслям)	Среднее профессиональное образование	Специалист страхового дела
3.	38.02.06	Финансы	Среднее профессиональное образование	Финансист
4.	40.02.01	Право и организация социального обеспечения	Среднее профессиональное образование	Юрист
5.	40.02.03	Право и судебное администрирование	Среднее профессиональное образование	Специалист по судебному администрированию
6.	40.02.04	Юриспруденция	Среднее профессиональное образование	Юрист
7.	44.02.02	Преподавание в начальных классах	Среднее профессиональное образование	Учитель начальных классов

Кроме того, Колледж имеет право реализовывать программы профессионального обучения и дополнительного образования: дополнительное профессиональное образование, дополнительное образование детей и взрослых. В 2023 году реализовывалось обучение по программе ПО «Вожатый»

1.2. Миссия Колледжа

Колледж видит свою миссию в осуществлении образовательной, научной и социально-культурной деятельности на основе достижений современной науки и техники, а также интеграции образования и науки в целях развития и реализации

кадрового, культурного, научного, производственного потенциала Московской области, удовлетворении потребности личности в интеллектуальном, культурном и нравственном развитии посредством получения среднего профессионального образования, что означает предоставление качественных образовательных услуг в области профессионального образования и обеспечение инновационного характера образования с учетом современных запросов работодателей.

Кроме того, миссией колледжа является подготовка конкурентноспособных специалистов среднего звена, имеющих высокий уровень теоретических и практических навыков, обладающих высокими личностными качествами, включающими качество лидера и руководителя и готовых повысить уровень производственного потенциала в областях своей деятельности и деятельности Московского региона в целом.

Колледж развивается как образовательная организация, в которой представлен сбалансированный спектр направлений подготовки – юридических, педагогических, экономических, информационных.

Студенты Колледжа получают фундаментальные базовые знания, независимо от выбранной специальности. Предлагаемые обучающимся образовательные программы ежегодно обновляются в соответствии достижениями науки, техники, культуры, экономики, технологий и социальной сферы, а также сегодняшними запросами и кадровыми потребностями не только городского округа Люберцы, но и Московского региона.

На Педагогическом Совете Колледжа была заслушана и утверждена стратегическая программа развития Колледжа до 2025 года (протокол заседания Педсовета № 02 от 31.03.2019г.), включающая подготовку квалифицированных кадров для экономики в соответствии с актуальными потребностями региона с учетом прорывных технологий.

Реализация Программы обеспечит подготовку специалистов среднего звена для предприятий:

- IT-технологий, управления и безопасности;
- для сферы образования;
- для социальной сферы;
- для реализации инвестиционных проектов, реализуемых на территории Люберецкого муниципального района.

Основными стратегическими целями деятельности Колледжа в отчетном году являлись:

- создание условий для активной жизнедеятельности обучающихся, их гражданского самоопределения, профессионального становления и индивидуально-личностной самореализации в созидательной деятельности;
- удовлетворение потребностей личности в интеллектуальном, культурном и нравственном развитии посредством получения среднего профессионального образования;
- формирование у учащихся нравственных и духовных ценностей, гражданской позиции и трудолюбия, развития ответственности, самостоятельности и творческой активности, качеств руководителя и лидера;
- достижение качественного уровня выпускников, соответствующего потребностям рынка труда и запросам работодателей;
- устойчивое функционирование в конкурентной среде, основанное на уверенности выпускников в себе, своих знаниях и умениях и способности доказать это работодателям;
- разработка и расширение приоритетных образовательных направлений (открытие новых специальностей)

- развитие инфраструктуры колледжа, обеспечивающей благоприятную образовательную среду.

Для достижения указанных целей Колледж решает следующие основные задачи:

- активное участие в жизни и развитии региона;
- использование достижений современной науки и техники в образовательном процессе и построение модели современного образования на основе этих достижений;
- реализация современного образования на принципах интеграции образования и науки;
- повышение профессионального уровня преподавателей и сотрудников;
- прогнозирование, проектирование и реализация образовательных программ по перспективным направлениям развития с учетом динамично изменяющихся запросов потребителей образовательных услуг и рынка труда;
- предоставление возможности обучающимся, представителям работодателей оценивать содержание, организацию и качество учебного процесса в целом;
- создание условий для максимального приближения системы оценивания и контроля компетенций выпускников к условиям их будущей профессиональной деятельности;
- разработка учебно-методического обеспечения и внедрение современных образовательных технологий, в том числе информационных, дистанционных;
- духовно-нравственное развитие личности обучающихся;
- обеспечение высокого качества абитуриентов (взаимодействие со школами региона, организация конференций для учителей и школьников);
- удовлетворение спроса организаций и предприятий соответствующих направлений подготовки в квалифицированных кадрах;
- формирование гибкой системы непрерывного образования, развивающей личностный потенциал и обеспечивающей текущие и перспективные потребности социально-экономического развития РФ;
- партнерское взаимодействие колледжа с профильными колледжами, образовательными организациями высшего образования, организациями и предприятиями для формирования практических навыков ориентации в образовательном пространстве и устойчивых двусторонних связей по трудоустройству выпускников;
- обеспечение эффективной системы по социализации и самореализации молодежи, развитие ее потенциала;
- использование преподавателями в учебном процессе здоровьесберегающих технологий;
- создание механизма мониторинговых исследований в целях выявления и устранения возможных недостатков, что обеспечивается получением достоверной и объективной информации об условиях, организации, содержания и результатов образовательного процесса на всех этапах

1.3. Управление Колледжем

Управление Колледжем осуществляется в соответствии с законодательством Российской Федерации, нормативными актами Российской Федерации в области образования, Уставом Колледжа и Коллективным договором.

Для организационно-правового обеспечения образовательной деятельности имеется основной комплект учредительной, нормативно-правовой и организационно-распорядительной документации, которая соответствует задачам Колледжа.

Управление колледжем строится на принципах единоначалия и коллегиальности. Согласно Устава органами управления Колледжа являются Учредитель, общее собрание

работников Колледжа, Директор, Педагогический Совет. В Колледже создан Родительский совет, а также Студенческий совет, деятельность которых определяется соответствующими Положениями.

Текущее руководство деятельностью Колледжа осуществляет Директор.

Директор осуществляет непосредственное руководство деятельностью Колледжа. Его статус определяется Уставом «Московского областного гуманитарно-социального колледжа». В настоящее время Директором Колледжа является Логинова Людмила Федоровна, д.и.н., профессор.

При Директоре Колледжа функционирует в качестве совещательного органа Дирекция.

Состав Дирекции:

1	Логинов Андрей Вячеславович	Первый заместитель директора, к.п.н., доцент
2	Кушакова Ульяна Алексеевна	Заместитель директора по учебно-методической работе
3	Кузнецов Григорий Юрьевич	Заместитель директора по общим вопросам, к.и.н.
4	Бурковский Михаил Михайлович	Заместитель директора по административно-хозяйственной части
5	Ельчанинова Анна Владимировна	Заместитель директора по воспитательной работе

Дирекция осуществляет непосредственное административное руководство деятельностью всех структурных подразделений Колледжа. На заседаниях Дирекции рассматриваются важнейшие аспекты деятельности Колледжа: современные задачи развития и оптимизации образовательной деятельности, концепция развития, качество подготовки специалистов, реализация требований ФГОС и организация учебно-воспитательного процесса, научно-исследовательская работа, оптимизация учебно-методического обеспечения учебных занятий, укрепление учебной дисциплины, набор и реклама, кадровые проблемы, вопросы организационной структуры, совершенствования финансово- хозяйственной деятельности, развития учебно-материальной базы, эффективность работы с работодателями, трудоустройство выпускников и др.

В состав Педагогического совета входят директор, заместители директора, председатели Предметно-цикловых комиссий, руководители подразделений, представители Студенческого Совета, Родительского совета, предпринимателей региона и преподаватели «Московского областного гуманитарно-социального колледжа». Председателем Педагогического Совета является д.и.н., проф. Логинова Л.Ф.

Срок полномочий Педагогического совета - 3 года.

Педагогический совет осуществляет учебно-методическое руководство Колледжем. Содержание работы Педагогического совета определяется уставными целями и задачами Колледжа. В соответствии с утвержденным регламентом заседания Педагогического совета проводятся 1 раз в месяц. На заседаниях Педагогического совета рассматриваются вопросы: лицензирования и аккредитации Колледжа; повышения качества подготовки обучающихся; содержания учебных планов и основных образовательных программ; совершенствования содержания обучения; улучшения методического обеспечения образовательного процесса, улучшения организационной и воспитательной работы со студентами; структурные изменения в Колледже; отчеты председателей государственных (итоговых) экзаменационных комиссий и др. На заседаниях Педагогического совета заслушиваются отчеты директора, начальника учебно-методического отдела, председателей Предметно-цикловых комиссий и утверждаются основные направления деятельности колледжа.

Работа Педагогического совета осуществлялась в соответствии с утвержденным планом работы, Уставом «Московского областного гуманитарно-социального колледжа» и Положением о деятельности Педагогического совета.

Важнейшим звеном в структуре Колледжа является Предметно-цикловая комиссия.

Предметно-цикловая комиссия Колледжа (ПЦК) есть методическое объединение педагогических работников Колледжа, ориентирующееся на решение взаимосвязанных задач: развития профессиональной компетентности преподавателей; повышения эффективности функционирования и развития образовательных процессов в Колледже, что должно позитивно сказаться на общих конечных результатах образования студентов.

Перечень ПЦК, их председатели и персональный состав утверждаются приказом директора Колледжа сроком на один учебный год.

ПЦК проводят свои заседания не реже 1 раза в месяц в течение учебного года. На заседаниях ПЦК рассматриваются следующие вопросы:

- обсуждение учебных планов, рабочих учебных программ, календарно-тематических, программ промежуточной и государственной итоговой аттестации, изменения к ним;
- вопросы обеспечения образовательного процесса учебно-методической литературой;
- координация деятельности по совершенствованию учебно-методической работы и повышение эффективности учебно-воспитательного процесса;
- обсуждение профориентационной работы в школах, на предприятиях и других организациях, участие в проведении дней открытых дверей;
- обсуждение результатов итоговой аттестации, защиты выпускных квалификационных работ, промежуточной и текущей успеваемости студентов по учебным дисциплинам, профессиональным модулям, по специальности;
- совершенствование активных методов обучения и познавательной деятельности студентов;
- обсуждение вопросов обучения студентов по индивидуальным планам и совершенствование самостоятельной работы студентов;
- создание системы активного контроля на всех этапах подготовки специалистов;
- обсуждение вопросов оптимизации труда педагогического состава, учебной нагрузки на новый учебный год;
- оказание помощи в становлении молодых преподавателей;
- установление специфики основных образовательных программ, формирование вариативной части через изучение требований работодателей, профессиональных стандартов, образовательных потребностей обучающихся, перспектив развития региональной экономики и т.д.;
- разработка рекомендаций по определению объема и последовательности изучения учебных дисциплин и профессиональных модулей, учебных и производственных практик, материально-технического, информационного, кадрового и организационного обеспечения образовательного процесса;
- привлечение работодателей с целью усиления практико-ориентированности к реализации учебного процесса, конкурсного движения обучающихся и педагогов, к разработке и экспертизе необходимой учебно-методической и планирующей документации, к процессу профессионального становления обучающихся и по другим направлениям;
- разработка, создание и совершенствование комплексного методического обеспечения учебных дисциплин и профессиональных модулей, учебно-методической документации для студентов, выработка единых требований к содержанию работы учебных кабинетов;
- организация максимально эффективного учебно-воспитательного процесса по дисциплинам и профессиональным модулям;

- обсуждение вопросов обучения студентов инвалидов и лиц с ОВЗ в случае их поступления в колледж;

- содействие на основе индивидуализации обучения личностно-ориентированному воспитанию студентов, подготовке специалистов-профессионалов, конкурентоспособных на рынке труда, приспособленных к современным условиям экономики;

- изучение, анализ и оценка процедуры и результатов контроля учебных достижений студентов: текущего, тематического контроля; промежуточных и итоговых аттестаций, проверочных и контрольных работ, тестовых опросов, в том числе с использованием компьютерной техники и т.п. Разработка и реализация мер по улучшению результатов промежуточных и итоговых аттестаций;

- изучение, анализ, отбор и внедрение в образовательный процесс: эффективных педагогических технологий, методов и методик; достижений передового педагогического опыта, науки и техники; учебников, учебных и методических пособий, технических средств обучения и контроля;

- подготовка инновационных учебных и методических пособий, дидактических материалов, наглядных пособий, технических средств обучения и контроля. Подготовка их к тиражированию и распространению;

- участие в исследовательской и опытно-экспериментальной работе. Руководство исследовательской и учебно-исследовательской работой обучающихся;

- предоставление информации об участии педагогов и обучающихся в мероприятиях ПЦК для размещения на официальном сайте Колледжа.

Структура, численность студентов, педагогического и вспомогательного персонала определяются Уставом Колледжа, исходя из необходимости эффективного комплексного решения задач, стоящих перед Колледжем, и требований, определяемых федеральными государственными образовательными стандартами.

Исходя из целей практической деятельности Колледжа и его основных задач, для наиболее полного удовлетворения образовательных потребностей граждан в Колледже организованы шесть Предметно-цикловая комиссий:

– предметно-цикловая комиссия общеобразовательных дисциплин, председатель – Урбанович Василий Михайлович (Преподаватель)

– предметно-цикловая комиссия общих дисциплин профессиональной подготовки, председатель - Савчук Рамиля Рафиковна (Преподаватель)

– предметно-цикловая комиссия по группе специальностей "Экономика и управление", председатель - Коновалов Владимир Михайлович (Преподаватель)

– предметно-цикловая комиссия по группе специальностей "Юриспруденция", председатель Дугарская Татьяна Александровна (Преподаватель)

– предметно-цикловая комиссия по группе специальностей "Образование и педагогические науки" председатель – Богданова Валентина Владимировна (Преподаватель)

– предметно-цикловая комиссия по группе специальностей "Информатика и вычислительная техника", председатель - Нистратов Вячеслав Федорович (Преподаватель).

В структуре Колледжа функционируют также следующие подразделения:

- учебно-методический отдел;
- центр воспитательной и внеурочной работы;
- административно-хозяйственная часть;
- приемная комиссия;
- отдел труда и заработной платы;
- библиотека;
- архив;
- медицинский пункт;
- отдел информационных технологий.

Сложившаяся система управления Колледжем обеспечивает выполнение действующего законодательства РФ в области образования и собственных нормативных актов в целях создания эффективной системы управления содержанием и качеством подготовки обучающихся.

На учебный год во всех структурных подразделениях Колледжа составляются планы работы, которые детализуются в планах работы на месяц.

Колледж ежегодно представляет бухгалтерскую, финансовую, статистическую (по форме СПО-1, СПО-2 и иную отчетность, предусмотренную законодательством РФ).

В 2023 году Колледж принял участие также в мониторинге качества кадров для образовательных организаций, реализующих программы среднего профессионального образования, а также аккредитационном мониторинге.

Существующая в Колледже система делопроизводства способствует тесному взаимодействию структурных подразделений и оперативному контролю Директором исполнений приказов, распоряжений и поручений.

Трудовые отношения регулируются Трудовым кодексом РФ, Коллективным договором и Правилами внутреннего распорядка. Самообследование колледжа в 2022 году не выявило нарушений в сфере трудового законодательства.

Необходимо отметить ряд достижений Колледжа за отчетный период:

- проведена активная работа по привлечению в колледж абитуриентов, в результате чего значительно увеличен контингент обучающихся;
- продлены договора с электронными библиотеками URITE, IPRbooks, Университетская библиотека ONLINE, обеспечивающими неограниченный доступ каждому студенту и преподавателю Колледжа к учебной литературе;
- разработана и реализуется программа профилактики правонарушений среди студентов;
- разработан и реализуется комплексный план мероприятий по противодействию терроризму и экстремизму;
- создана и функционирует электронно-образовательная среда колледжа;
- созданы условия для обучения лиц с ограниченными возможностями здоровья и инвалидов.
- созданы службы юридической и психологической помощи обучающимся;
- налажена тесная связь с родителями или опекунами обучающихся, потерявших родителей;
- активно функционирует открытая в этом году секция гиревого спорта;
- создана и активно участвует в соревнованиях команда по киберспорту;
- усовершенствован институт кураторства и наставничества.

Осуществлена реализация важных инфраструктурных изменений:

- модернизирована безбарьерная среда на территории Колледжа;
- поддерживается версия для слабовидящих на сайте Колледжа;
- освоено и поддерживается устройство для ввода информации рельефно-точечным шрифтом Брайля;
- размещена поэтажная информация для слабовидящих с использованием азбуки Брайля;
- подготовлена звукоусиливающая и воспроизводящая аппаратура для возможной работы с лицами с нарушениями слуха;
- лекционные аудитории Колледжа дооснащены мультимедийным оборудованием;
- поддерживаются в рабочем состоянии компьютерные классы с современными компьютерами и программным обеспечением;
- заключен договор аренды на использование плоскостных сооружений стадиона «Электрон»;
- продолжено благоустройство территории вокруг Колледжа;

- действует парковка для автотранспорта сотрудников Колледжа и студентов, в том числе для инвалидов;
- поддерживается автоматический пропуск в помещения Колледжа;
- функционируют помещения для занятий музыкальной, театральной, танцевальной и вокальной студий;
- функционирует «Клуб исторических реконструкций».

Колледж имеет собственный общедоступный информационный web-сайт: <https://www.college-gsc.ru/>, который регулярно обновляется в соответствии требованиями Министерства просвещения России и Рособнадзора. Кроме того, имеется почтовый сервер info@college-gsc.ru, внутренний сайт <https://www.college-gsc.ru/student/> и другие информационные ресурсы.

Продолжается работа по совершенствованию паспорта доступности обучения для лиц с ограниченными возможностями и инвалидов.

1.4 Электронная информационно-образовательная среда Колледжа

Электронная информационно-образовательная среда образовательной организации включает в себя совокупность информационных, телекоммуникационных технологий, соответствующих технологических средств, электронных информационных и образовательных ресурсов, обеспечивающих условия для реализации образовательной и других видов деятельности образовательной организации. Принципиальная схема Электронной информационно-образовательной среды Московского областного гуманитарно-социального колледжа (далее – ЭИОС ГСК) представлена ниже.

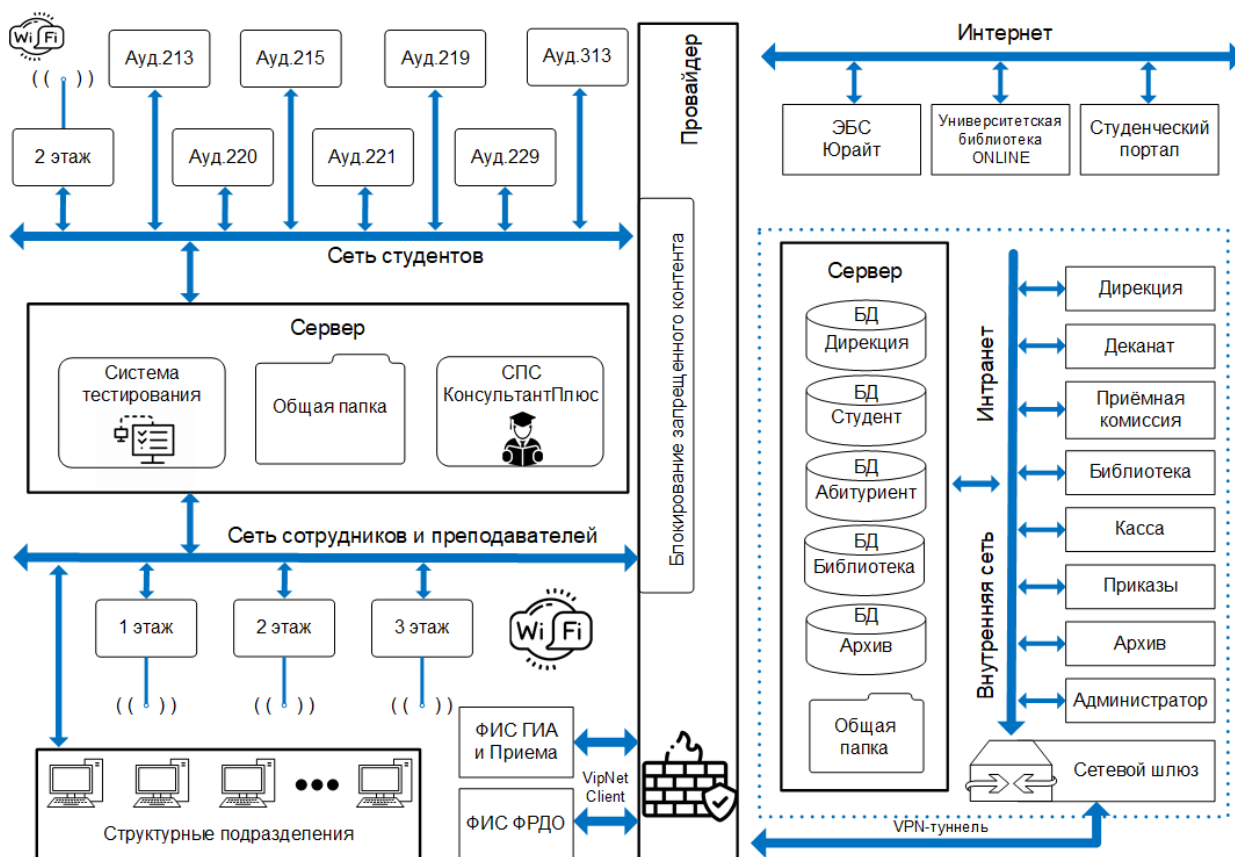

Автоматизированная информационная система ГСК (ЭИОС ГСК).

ЭИОС ГСК создана в соответствии со следующими нормативными актами и стандартами:

Федеральный закон от 29.12.2012 № 273-ФЗ «Об образовании в Российской Федерации»;

Федеральный закон от 27.07.2006 № 149-ФЗ «Об информации, информационных технологиях и о защите информации»;

Федеральный закон от 27.07.2006 № 152-ФЗ «О персональных данных»;

Федеральные государственные образовательные стандарты среднего профессионального образования;

Приказ Минобрнауки России от 09.01.2014 № 2 «Об утверждении Порядка применения организациями, осуществляющими образовательную деятельность, электронного обучения, дистанционных образовательных технологий при реализации образовательных программ»;

Приказ Рособрнадзора от 14.08.2020 № 831 "Об утверждении требований к структуре официального сайта образовательной организации в информационно-телекоммуникационной сети "Интернет" и формату представления информации";

Приказ Минпросвещения России от 24.08.2022 N 762 (ред. от 20.12.2022) «Об утверждении порядка организации и осуществления образовательной деятельности по образовательным программам среднего профессионального образования»;

ГОСТ Р 57723-2017 Информационно-коммуникационные технологии в образовании. Системы электронно-библиотечные. Общие положения;

ГОСТ 34.003-90 Межгосударственный стандарт. Информационная технология. Комплекс стандартов на автоматизированные системы. Автоматизированные системы. Термины и определения;

ГОСТ Р 52653-2006 Национальный стандарт Российской Федерации Информационно-коммуникационные технологии в образовании. Термины и определения;

ГОСТ Р 52652-2006. Национальный стандарт Российской Федерации. Информационно-коммуникационные технологии в образовании. Общие положения;

«Положением об электронной информационно-образовательной среде Автономной некоммерческой организации профессионального образования «Московский областной гуманитарно-социальный колледж»:

https://college-gsc.ru/sveden/files/54_Pologhenie_ob_EIOS_Kolledgha.pdf

Целью функционирования ЭИОС является обеспечение возможности удаленного интерактивного доступа к информационным и образовательным ресурсам Колледжа и информационной открытости Колледжа в соответствии с требованиями действующего законодательства Российской Федерации в сфере образования.

Целями использования ЭИОС являются: создание на основе современных информационных технологий единого образовательного пространства; информационное обеспечение образовательного процесса в соответствии с требованиями к реализации образовательных программ Колледжа; создание на основе современных информационных технологий площадки для коммуникации между работниками и обучающимися.

Основными принципами создания и функционирования ЭИОС являются доступность и открытость; системность, интегративность и полифункциональность; ориентированность на пользователя.

ЭИОС включает следующие составные элементы:

- система электронной поддержки учебных курсов;
- система тестирования на основе профессионального инструмента автоматизации процесса тестирования и обработки результатов «Indigo»;
- система «Антиплагиат.ВУЗ»;
- система автоматизации учебного процесса (учебные планы, приемная комиссия, расписание занятий, рабочие программы дисциплин, фонду оценочных средств и др.);
- внешние электронные библиотечные системы;
- корпоративная сеть и электронная почта;
- справочно-правовая система «Консультант Плюс»;
- официальный сайт Колледжа;
- внутренняя библиотечная система и электронный каталог;

- иные модули, необходимые для организации учебного процесса и взаимодействия компонентов ЭИОС.

Система электронной поддержки учебных курсов на базе внутреннего сайта Колледжа, обеспечивает доступ к содержанию учебных дисциплин, в том числе для размещения электронных учебно-методических комплексов дисциплин и позволяет обеспечить информационно-методическое сопровождение учебного процесса, эффективное взаимодействие преподавателей и обучающихся.

Система тестирования на основе профессионального инструмента автоматизации процесса тестирования и обработки результатов «Indigo» позволяет осуществлять текущее и промежуточное оценивание, итоговое тестирование обучающихся.

Система «Антиплагиат.ВУЗ» используется при проверке выпускных квалификационных и иных студенческих работ, которая осуществляется силами преподавательского состава и позволяет организовать целостный процесс проверки студенческих работ на наличие заимствований.

Система автоматизации учебного процесса направлена на решение следующих задач: автоматизация процесса проектирования учебных планов, учебных дисциплин; формирование единой информационной базы данных абитуриентов, студентов, учебных планов и др.; мониторинг образовательного процесса.

Внешние электронные библиотечные системы используются в целях обеспечения информационно-библиотечного обслуживания обучающихся в соответствии с требованиями ФГОС СПО и удовлетворения потребностей преподавательского состава и сотрудников Колледжа.

Внешние электронные библиотечные системы, используемые Колледжем:

– электронно-библиотечная система «Университетская библиотека Online».

Условия доступа: регистрация по IP-адресам в локальной сети Колледжа, которая позволяет пользоваться ЭБС «Университетская библиотека Online» из любой точки, имеющей доступ к сети Интернет (<https://biblioclub.ru>), в соответствии с договором: https://college-gsc.ru/sveden/files/GSK_Dogovor_na_poluchenie_dostupa_k_EBS_Universitetskaya_biblioteka_onlayn.pdf;

– электронно-библиотечная система Юрайт.

Условия доступа: регистрация по IP-адресам в локальной сети Колледжа, которая позволяет пользоваться ЭБС Юрайт из любой точки, имеющей доступ к сети Интернет (<https://urait.ru>), в соответствии с договором: https://college-gsc.ru/sveden/files/GSK_Dogovor_na_poluchenie_dostupa_k_EBS_YUrayt.pdf.

Корпоративная сеть и электронная почта Колледжа создают условия для функционирования ЭИОС. С помощью данных инструментов формируется эффективное рабочее пространство.

Справочно-правовая система «КонсультантПлюс» содержит информацию о нормативных правовых актах Российской Федерации, законодательстве субъектов Российской Федерации, основных международных правовых актах, проектах законов и другой справочно-правовой информации.

Официальный сайт Колледжа <https://www.college-gsc.ru> позволяет выполнить требования федерального законодательства об обеспечении открытости образовательной организации. На сайте Колледжа размещены документы, регламентирующие различные стороны учебного процесса.

Внутренняя информационная система Колледжа содержит информацию с персональными данными студентов и предназначена только для служебного пользования.

Модули ИС Колледжа, необходимые для организации учебного процесса: модуль «Приемная комиссия», модуль «Деканат», модуль «Библиотека», модуль «Архив», модуль «Администратор» и др. в соответствии со структурой Колледжа.

Каждый обучающийся в течение всего периода обучения обеспечен индивидуальным неограниченным доступом к электронным библиотечным системам, содержащим издания по изучаемым дисциплинам и сформированным по согласованию с правообладателями учебной, учебно-методической и научной литературы.

Для работы в ЭИОС необходимо наличие базовых навыков работы с компьютером и ознакомление с инструкцией по технике безопасности. При необходимости проводятся обучающие семинары соответствующей направленности с целью приобретения и развития компетенций, необходимых для работы в ЭИОС.

ЭИОС Колледжа обеспечивает доступ:

- к сети «Интернет», в соответствии с договором [https://college-gsc.ru/sveden/files/AVK_Konnekt_\(GSK\).pdf](https://college-gsc.ru/sveden/files/AVK_Konnekt_(GSK).pdf). Доступ к ресурсам, размещенным в сети «Интернет», осуществляется после фильтрации контента специализированной организации и обеспечен из любой точки, в которой имеется доступ к информационно-телекоммуникационной сети «Интернет». Каждому студенту выданы коды доступа для студенческого портала. Доступ к ресурсам, размещенным в сети «Интернет» обеспечен инвалидам и лицам с ограниченными возможностями здоровья, в случае их обучения в колледже.

- к электронным образовательным ресурсам и (или) профессиональным базам данных (подборкам информационных ресурсов по тематикам) в соответствии с содержанием реализуемой образовательной программы:

 - [https://college-](https://college-gsc.ru/sveden/files/09.02.07_Isip_Perecheny_prof_BD_dlya_studentov.pdf)

 - [gsc.ru/sveden/files/09.02.07_Isip_Perecheny_prof_BD_dlya_studentov.pdf](https://college-gsc.ru/sveden/files/09.02.07_Isip_Perecheny_prof_BD_dlya_studentov.pdf)

 - [https://college-](https://college-gsc.ru/sveden/files/40.02.01_Poso_Perecheny_prof_BD_dlya_studentov.pdf)

 - [gsc.ru/sveden/files/40.02.01_Poso_Perecheny_prof_BD_dlya_studentov.pdf](https://college-gsc.ru/sveden/files/40.02.01_Poso_Perecheny_prof_BD_dlya_studentov.pdf)

 - [https://college-](https://college-gsc.ru/sveden/files/40.02.03_Psa_Perecheny_prof_BD_dlya_studentov.pdf)

 - [gsc.ru/sveden/files/40.02.03_Psa_Perecheny_prof_BD_dlya_studentov.pdf](https://college-gsc.ru/sveden/files/40.02.03_Psa_Perecheny_prof_BD_dlya_studentov.pdf)

 - [https://college-](https://college-gsc.ru/sveden/files/44.02.02_Pnk_Perecheny_prof_BD_dlya_studentov.pdf)

 - [gsc.ru/sveden/files/44.02.02_Pnk_Perecheny_prof_BD_dlya_studentov.pdf](https://college-gsc.ru/sveden/files/44.02.02_Pnk_Perecheny_prof_BD_dlya_studentov.pdf)

 - [https://college-](https://college-gsc.ru/sveden/files/38.02.06_Finansy_Perecheny_prof_BD_dlya_studentov.pdf)

 - [gsc.ru/sveden/files/38.02.06_Finansy_Perecheny_prof_BD_dlya_studentov.pdf](https://college-gsc.ru/sveden/files/38.02.06_Finansy_Perecheny_prof_BD_dlya_studentov.pdf)

 - [https://college-](https://college-gsc.ru/sveden/files/38.02.02_Sdo_Perecheny_prof_BD_dlya_studentov.pdf)

 - [gsc.ru/sveden/files/38.02.02_Sdo_Perecheny_prof_BD_dlya_studentov.pdf](https://college-gsc.ru/sveden/files/38.02.02_Sdo_Perecheny_prof_BD_dlya_studentov.pdf)

- к электронной системе обучения, обеспечивающей взаимодействие педагогических работников с обучающимися (личные кабинеты обучающихся и преподавателей): <https://college-gsc.ru/student/>;

- к электронной системе учета обучающихся, учета и хранения их образовательных ресурсов: [https://college-](https://college-gsc.ru/sveden/files/132_Pologhenie_ob_elektronnom_ghurnale_Kolledgh.pdf)

- [gsc.ru/sveden/files/132_Pologhenie_ob_elektronnom_ghurnale_Kolledgh.pdf](https://college-gsc.ru/sveden/files/132_Pologhenie_ob_elektronnom_ghurnale_Kolledgh.pdf);

 - к электронному расписанию,

 - <https://college-gsc.ru/student/>;

 - к электронным портфолио обучающихся, фиксацию хода образовательного процесса, результатов промежуточной аттестации и результатов освоения основной образовательной программы:

 - [https://college-gsc.ru/sveden/files/Instrukciya_k_portfolio\(1\).pdf](https://college-gsc.ru/sveden/files/Instrukciya_k_portfolio(1).pdf)

 - к учебным планам, рабочим программам дисциплин (модулей), программам практик, электронным учебным изданиям и электронным образовательным ресурсам, указанным в рабочих программах дисциплин (модулей), программах практик по образовательной программе: <https://college-gsc.ru/sveden/education/eduop/>;

 - к прочим компонентам ЭИОС ГСК.

Пользователи ЭИОС обязаны использовать ресурсы с соблюдением авторских прав, не воспроизводить полностью или частично информацию ограниченного доступа.

Пользователи несут ответственность за умышленное использование элементов ЭИОС в противоправных целях: модификации и кражи информации; распространения материалов, оскорбляющих человеческое достоинство и общественную нравственность; отсутствие защиты детей от негативной информации, наносящей вред их здоровью и (или) развитию, пропаганды насилия, разжигания расовой или национальной вражды; осуществления рассылки обманных, беспокоящих или угрожающих сообщений; любого рода коммерческой деятельности и других несанкционированных действий.

2. ОБРАЗОВАТЕЛЬНАЯ ДЕЯТЕЛЬНОСТЬ

В 2023г. Колледж реализовывал в сфере среднего профессионального образования 12 программ. Образовательные программы реализуются в соответствии с федеральными государственными образовательными стандартами среднего профессионального образования.

В 2019 году были аккредитованы укрупненные группы профессий, специальностей и направлений подготовки профессионального образования Информатика и вычислительная техника (09.00.00); Экономика и управление (38.00.00); Образование и педагогические науки (44.00.00); Юриспруденция (40.00.00), в связи с чем в 2023 году было продолжено совершенствование образовательных программ.

Содержание реализуемых образовательных программ раскрывается на официальном сайте Колледжа в разделе «Сведения об образовательной организации: «Образование» <https://college-gsc.ru/sveden/education/eduop/>.

Сведения о реализуемых в 2023г. программах приведены ниже:

Наименование специальностей, направлений подготовки	Коды специальностей	Реализуемый стандарт	Форма обучения Срок реализации	Наличие аккредитации	Контингент*
Среднее профессиональное образование					
Информационные системы и программирование	09.02.07	ФГОС СПО	Очное (2г.10м) На базе среднего общего образования	Да	54
Информационные системы и программирование	09.02.07	ФГОС СПО	Очное (3г.10м) На базе основного общего образования	Да	257
Страховое дело (по отраслям)	38.02.02	ФГОС СПО	Очное (1г.10м) На базе среднего общего образования	Да	4
Страховое дело (по отраслям)	38.02.02	ФГОС СПО	Очное (2г.10м) На базе основного общего образования	Да	20
Финансы	38.02.06	ФГОС СПО	Очное (1г.10м) На базе среднего общего образования	Да	35
Финансы	38.02.06	ФГОС СПО	Очное (2г.10м) На базе основного общего образования	Да	78
Право и организация социального обеспечения	40.02.01	ФГОС СПО	Очное (1г.10м) На базе среднего общего образования	Да	81
Право и организация социального обеспечения	40.02.01	ФГОС СПО	Очное (2г.10м) На базе основного общего образования	Да	218
Право и судебное администрирование	40.02.03	ФГОС СПО	Очное (1г.10м) На базе среднего общего образования	Да	16

Право и судебное администрирование	40.02.03	ФГОС СПО	Очное (2г.10м) На базе основного общего образования	Да	96
Преподавание в начальных классах	44.02.02	ФГОС СПО	Очное (2г.10м) На базе среднего общего образования	Да	29
Преподавание в начальных классах	44.02.02	ФГОС СПО	Очное (3г.10м) На базе основного общего образования	Да	147

- на 1 октября 2023 года

Численность студентов, обучающихся в колледже, составила 1035 человек, все по программам подготовки специалистов среднего звена. Обучение ведется на внебюджетной основе. Форма обучения: очная. По программе профессионального обучения «Вожатый» обучено 10 студентов.

В 2023 году доля студентов, обучающихся по наиболее востребованным и перспективным специальностям и профессиям из списка ТОП-50 (информационные системы и программирование), составила 311 человек (30% от общего количества обучающихся).

Для студентов с ОВЗ и инвалидов созданы необходимые условия по доступной среде. Имеются специальные места для парковки, наличие тактильных указателей систем информации и связи, доступность входных путей и путей перемещения внутри здания (первый этаж), 2 специально оборудованных санитарно-гигиенических помещения, специализированный программно-технический комплекс для контраста и укрупнения шрифта, тифлотехническими ориентирами и устройствами озвучивания визуальной информации на экране монитора с использованием специальных аппаратных и программных средств; специальное компьютерное оборудование и оргтехники с возможностью использования шрифта Брайля; поручни, пандусы, компьютер напольный с сенсорным экраном; тактильные знаки, бегущие строки; система звукового поля.

Информация размещается на сайте колледжа в разделе «Доступная среда» https://college-gsc.ru/sveden/ovz/#anchor_purposePrac.

В настоящее время в колледже нет обучающихся с ограниченными возможностями здоровья. При появлении таких категорий обучающихся будут разработаны соответствующие адаптированные образовательные программы среднего профессионального образования.

Работа приемной комиссии

Приёмная комиссия «Московского областного гуманитарно-социального колледжа» на 2023-2024 учебный год была сформирована приказом директора Колледжа от 22.02.2023 г. № 06-03/25П.

В своей работе приёмная комиссия руководствовалась:

- Федеральным законом от 29.12.2012 № 273-ФЗ «Об образовании в Российской Федерации»;
- Нормативно-правовыми актами Министерства просвещения РФ;
- Лицензией «Московского областного гуманитарно-социального колледжа»;
- Уставом «Московского областного гуманитарно-социального колледжа»;
- Локальными актами, действующими в «Московском областном гуманитарно-социальном колледже»;

Прием абитуриентов на обучение по программам среднего профессионального образования ведется на основании утвержденных Правил приема. Имеются все документы, регламентирующие деятельность приемной комиссии, соответствующие законодательным нормативным актам РФ и Московской области.

Полномочия и порядок деятельности приемной комиссии определялись Положением о приемной комиссии.

Приемная комиссия выполняла следующие виды деятельности:

- организация информационной и профессиональной ориентации работы среди абитуриентов;
- организация «Горячей линии»
- организация работы с образовательными учреждениями с целью привлечения абитуриентов на обучение;
- прием документов от поступающих на обучение;
- внесение в информационную систему «Московский областной гуманитарно-социальный колледж» данных абитуриентов и зачисление;
- своевременная передача данных (абитуриентов и их зачисление) в базы: «ФИС ЕГЭ и Приема», «Мониторинг качества приема» и официальный сайт Колледжа;
- осуществление контроля за достоверностью сведений в документах, предоставляемых поступающими;
- обеспечение соблюдения прав граждан в области образования, установленных законодательством РФ;
- создание условий для проведения вступительных испытаний для лиц с ограниченными возможностями здоровья и инвалидов;
- обеспечение процесса вступительных испытаний в соответствии с Правилами приема и законодательными актами;
- обеспечение зачисления в образовательное учреждение.

Профориентационная работа как комплекс мероприятий, целью которых является формирование у выпускников школ (гимназий, лицеев) профессионального самоопределения, соответствующего их индивидуальным способностям и запросам общества, включала следующее:

-профессиональную рекламную компанию, в которой принимали участие руководители отделов, а также сотрудники «Московского областного гуманитарно-социального колледжа»;

-посещение школ (гимназий, лицеев) не только для профориентационной работы, но и для оказания консультативной помощи учебным организациям;

-организацию и проведение «Дней открытых дверей» с будущими абитуриентами;

-организацию встреч с родителями будущих абитуриентов;

-подготовку информационных материалов (рекламных проспектов, буклетов, календарей, линеек, плакатов, справочников для поступающих и т.д).

С целью ознакомления поступающих и (или) его родителей (законных представителей) об организации приёма на основные специальности образовательных программ среднего профессионального образования, порядка подачи документов, зачисления на обучение приёмной комиссией на официальном сайте Колледжа - www.info@college-gsc.ru, а также на информационном стенде приёмной комиссии размещена информация: о перечне специальностей, на которые был объявлен набор; о количестве мест; об особых правах и преимуществах поступления для отдельных категорий граждан; о минимальном количестве баллов аттестата для поступления, а также информация для граждан с ограниченными возможностями здоровья и инвалидов; о приоритетности при ранжировании по результатам вступительных испытаний; сроки проведения приёма; бланки заявлений; копия договора на оказание платных образовательных услуг; сведения о количестве поданных заявлений на обучение; лицах, рекомендованных к зачислению, а также др. информация. Обновление и корректировка информации проводились Приёмной комиссией ежедневно.

Абитуриенты имели возможность задавать интересующие их вопросы по электронной почте.

Приёмной комиссией велась постоянная работа заполнения «Федерального информационного ресурса (ФИС) и данных единого государственного экзамена(ЕГЭ)» – «ФИС ЕГЭ и Приёма», базы «Информационной системы «Московского областного

гуманитарно-социального колледжа» по заявлениям и документам от граждан на поступление в «Московский областной гуманитарно-социальный колледж».

Приём на обучение по образовательным программам среднего профессионального образования осуществлялся на 1-ый курс, очную форму обучения, на места по договорам на оказание платных образовательных услуг.

Результаты вносились в «ФИС ЕГЭ и Приёма», размещались на стенде и официальном сайте Колледжа

Документы на поступление (на все специальности) принимались до 15.08.2023 г., на 44.02.01 Преподавание в начальных классах –до 10.08.2023г. При наличии свободных вакантных мест набор был продлён до 25.11.2023г.

В период работы приёмной комиссии не было подано ни одной апелляции о нарушении процедуры приёма.

Количество поданных заявлений в Автономную некоммерческую организацию профессионального образования «Московский областной гуманитарно-социальный колледж» на 2023-2024 учебный год составило 480), зачисленно-417 человек

Конкурс при поступлении 1,15 человека на место.

Для каждой специальности устанавливалась шкала оценивания (далее – минимальное количество баллов). Минимальное количество баллов при поступлении в Колледж – 3 балла. На специальность 44.02.01 Преподавание в начальных классах проводилось вступительное испытание в форме тестирования и оформлялось протоколом. Оценка результатов вступительных испытаний осуществлялась по зачетной системе («зачтено» или «не зачтено»). Успешное прохождение вступительных испытаний подтверждало наличие у поступающих определенных творческих способностей, необходимых для обучения по этой образовательной программе.

Ниже приводятся сведения о среднем балле аттестата при зачислении на различные специальности среднего профессионального образования:

Код специальности	Наименование специальности и квалификация	Средний балл аттестата
09.02.07	Информационные системы и программирование	Основное общее образование – 3,80 Среднее общее образование – 4,06
38.02.02	Страховое дело (по отраслям)	Основное общее образование – 3,77 Среднее общее образование – 4,40
38.02.06	Финансы	Основное общее образование – 3,86 Среднее общее образование – 4,01
40.02.01	Право и организация социального обеспечения	Основное общее образование – 3,85 Среднее общее образование – 3,94
40.02.03	Право и судебное администрирование	Основное общее образование – 3,93 Среднее общее образование – 4,10
44.02.02	Преподавание в начальных классах	Основное общее образование – 4,23 Среднее общее образование – 4,13

Зачисление поступающих проводилось в сроки, установленные Правилами приёма «Московского областного гуманитарно-социального колледжа».

Перед зачислением поступающий заполнял «Заявление о согласии на обучение». К заявлению прилагался оригинал документа об образовании установленного образца.

В заявлении о согласии на обучение указывались специальность и форма обучения, на которые абитуриент хотел быть зачислен.

Зачислению подлежали абитуриенты, подавшие «Заявление о согласии на обучение», с дальнейшим представлением оригинала документа об образовании установленного образца.

Приказы о зачислении на обучение по образовательным программам среднего профессионального образования размещались на официальном сайте Колледжа и информационном стенде приёмной комиссии в срок, установленный Правилами приёма «Московского областного гуманитарно-социального колледжа», а также размещались в «ФИС ЕГЭ и Приёма». На основании списка лиц, рекомендованных к зачислению в состав студентов, в соответствии с представленными документами об образовании и заявлении о согласии на обучение.

Приемная компания 2023 года показала значительное увеличение набора. На первый курс зачислено на 45 человек больше, чем в приемную компанию 2022-2023 года. Наиболее востребованным являлось получение среднего профессионального образования по специальностям Право и организация социального обеспечения, Информационные системы и программирование. На данные направления поступило 61% абитуриентов.

2.1. Содержание образовательных программ

При разработке образовательных программ Колледж руководствовался Федеральным законом от 29 декабря 2012 г. № 273–ФЗ «Об образовании в Российской Федерации».

При разработке образовательной программы подготовки специалистов среднего звена на базе основного общего образования Колледж руководствовался требованиями:

Федерального государственного образовательного стандарта среднего общего образования, утвержденного приказом Министерства образования и науки Российской Федерации от 17 мая 2012 г. №413, зарегистрированного Министерством юстиции России (7 июня 2012 г. №24480),

Приказа Минпросвещения России от 24 августа 2022 г. № 762 «Об утверждении Порядка организации и осуществления образовательной деятельности по образовательным программам среднего профессионального образования» (;

Письма Министерства просвещения РФ от 01.03.2023 г. № 05-592 «О направлении рекомендаций по реализации среднего общего образования в пределах освоения образовательной программы среднего профессионального образования».

Анализ рабочих учебных программ

Образовательные программы, реализуемые в Колледже, имеют своей целью развитие у студентов личностных качеств, в том числе лидерских и управленческих, а также формирование общекультурных и профессиональных компетенций в соответствии с требованиями Федеральных государственных образовательных стандартов среднего профессионального образования. При этом цель ОП определяется с учетом ее специфики, характеристики групп обучающихся, а также особенностей научных школ и потребностей рынка труда, включая запросы работодателей.

Содержание подготовки студентов в Колледже определяется федеральными государственными образовательными стандартами среднего профессионального образования (ФГОС СПО). Образовательные программы по каждой специальности Колледж разрабатывает самостоятельно.

Образовательная программа представляет собой комплекс основных характеристик образования (объем, содержание, планируемые результаты), организационно-педагогических условий, форм аттестации, который представлен в виде следующих компонентов:

- общей характеристики образовательной программы;
- учебных планов по формам обучения;
- календарных учебных графиков по формам обучения;
- рабочих программ дисциплин (модулей);

- программ практик;
- оценочных и методических материалов (фондов оценочных средств);
- программы и плана воспитательной работы;
- иных компонентов, включенных в состав образовательной программы по решению педагогического совета Колледжа.

Образовательная программа разрабатывается в форме комплекта документов, который ежегодно обновляется с учетом развития науки, культуры, экономики, техники, технологий и социальной сферы.

При разработке образовательной программы Педагогический Совет, совместно с Предметно-цикловыми комиссиями особое внимание уделяют следующим вопросам:

- содержанию образования первого года обучения, которое предусматривает изучение дисциплин, имеющих преимущественно общекультурную функцию, направленных на формирование общекультурных компетенций, а также дисциплин, составляющих фундамент подготовки будущего выпускника;
- содержанию вариативной части, которая определяет направленность образовательной программы. Содержание дисциплин по выбору ориентируется на получение студентами конкретных компетенций в сфере будущей профессиональной деятельности;
- предоставлению студентам реальной возможности участвовать в формировании своей программы обучения;
- обеспечению ритмичной учебной деятельности студентов, равномерного распределения учебной нагрузки в течение всего периода обучения;
- учету мнения, оценки и рекомендаций работодателей

В учебном плане указывается перечень учебных дисциплин (модулей), практик, аттестационных испытаний государственной итоговой аттестации обучающихся, других видов учебной деятельности с указанием их объема в часах, последовательности и распределения по периодам обучения. В учебном плане выделяется объем работы обучающихся во взаимодействии с преподавателем (по видам учебных занятий) и самостоятельной работы обучающихся в академических часах. Для каждой дисциплины (модуля) и практики указывается форма промежуточной аттестации обучающихся.

Согласованность содержания и логическая последовательность изложения включенных в них учебных дисциплин, наличие межпредметных связей, последовательность изучения дисциплин носит «обеспечивающий характер».

Все учебные планы рассмотрены на заседании Педагогического совета Колледжа и утверждены Директором.

Важным направлением совершенствования образовательных программ Колледжа является повышение вариативности обучения и создание возможностей для формирования студентами индивидуальных учебных планов. Доля курсов по выбору составила - 30,8%.

Учебный год в Колледже начинается 1 сентября и делится на два семестра, каждый из которых заканчивается экзаменационной сессией и каникулами. Каникулярное время в течение года составляет для обучающихся по программам СПО - не менее 8 недель, из которых не менее 2-х недель в зимний период.

Рабочие программы учебных дисциплин являются основополагающими учебно-методическими документами, определяющими общее содержание и методические установки при изучении конкретных учебных дисциплин в процессе подготовки обучающихся. Они разрабатываются по каждой дисциплине учебного плана и определяют научное содержание, историческое построение и последовательность ее изучения, краткие методические рекомендации по отработке разделов и тем, а также объем учебного времени, отводимого на изучение дисциплины и его распределение по разделам, темам и видам учебных занятий в соответствии с учебным планом.

Рабочая программа дисциплины включает в себя:

- наименование дисциплины;
- перечень планируемых результатов обучения по дисциплине, соотнесенных с планируемыми результатами освоения образовательной программы;
- указание места дисциплины в структуре образовательной программы;
- объем дисциплины с указанием количества академических часов, выделенных на контактную работу обучающихся с преподавателем (по видам учебных занятий) и на самостоятельную работу обучающихся;
- содержание дисциплин, структурированное по темам (разделам) с указанием отведенного на них количества академических часов и видов учебных занятий;
- перечень учебно-методического обеспечения для самостоятельной работы обучающихся по дисциплине;
- фонд оценочных средств для проведения промежуточной аттестации обучающихся по дисциплине;
- перечень основной и дополнительной учебной литературы, необходимой для освоения дисциплины;
- перечень ресурсов информационно-телекоммуникационной сети "Интернет", необходимых для освоения дисциплины;
- методические указания для обучающихся по освоению дисциплины;
- перечень информационных технологий, используемых при осуществлении образовательного процесса по дисциплине, включая перечень программного обеспечения и информационных справочных систем (при необходимости);
- описание материально-технической базы, необходимой для осуществления образовательного процесса по дисциплине.

По решению Предметно-цикловых комиссий в состав рабочей программы дисциплины могут включаться также иные сведения и (или) материалы.

Рабочие программы дисциплин предусматривают возможность проведения занятий в интерактивной форме.

Рабочие программы дисциплин профессионального блока согласованы с работодателем и учитывают его рекомендации.

Учебные планы по программам подготовки специалистов среднего звена включают профессиональные модули, заканчивающиеся сдачей экзамена по модулю.

Расписание учебных занятий является документом, регламентирующим организацию учебных занятий со студентами Колледжа, и относится к числу основных документов планирования учебного процесса.

В расписании содержится полная информация о времени, месте и виде занятий для каждого курса, отдельных его потоков и учебных групп, с указанием лиц, проводящих занятия.

В Колледже расписание составляется, как правило, на весь семестр и включает все виды учебных занятий, консультации, зачетную и экзаменационную сессии. Оно разрабатывается в учебно-методическом отделе, утверждается заместителем директора по учебно-методической работе и доводится до педагогического состава и студентов не позднее, чем за неделю до начала занятий.

Изменения в расписании занятий допускаются в исключительных случаях по согласованию с начальником учебно-методического отдела и с разрешения заместителя директора по учебно-методической работе.

Для всех видов аудиторных занятий академический час устанавливается продолжительностью 45 минут. Допускается проведение сдвоенных занятий по 90 минут с перерывом между уроками 5 минут. В расписании учебных занятий выделяется время достаточной продолжительности на обеденный перерыв

Для эффективной организации учебного процесса в учебно-методическом отделе ведется следующая основная учетная документация, необходимая для организации учебного процесса:

- экзаменационные ведомости;
- экзаменационные листы (для индивидуальной сдачи экзаменов или зачетов);
- зачетные книжки студентов;
- сводная ведомость о результатах успеваемости студентов учебной группы за весь период обучения;
- электронный журнал;
- личный кабинет студента

2.2. Организация учебного процесса

Основными документами, определяющими образовательную деятельность в Колледже, являются учебные планы и образовательные программы. Учебные планы отражают цель, продолжительность, форму обучения; режим занятий; перечень разделов подготовки; количество часов по модулям и дисциплинам; виды учебных занятий; сроки практик, формы промежуточной и итоговой аттестации студентов. Особое внимание уделяется обеспечению соответствия объема учебной информации бюджету времени, отводимому на изучение конкретных дисциплин, их логической связи между собой, соотношению теоретических занятий с практическими.

При разработке учебных планов большое значение придается определению времени для организации самостоятельной работы студентов. Учебными планами всех специальностей предусмотрена подготовка студентами курсовых работ (проектов).

Организация учебной работы осуществляется в соответствии с рассматриваемым и утверждаемым Педагогическим советом календарным графиком учебного процесса. В графике конкретизируется время теоретического обучения, проведения экзаменационных сессий, прохождения практик, каникул, и т.п.

В Колледже в 2023 году реализовывалась только очная форма обучения.

Самостоятельная работа студента включает в себя:

- изучение учебных материалов по дисциплине;
- написание докладов и рефератов;
- выполнение контрольных и курсовых работ (проектов), предусмотренных тематическими планами изучения учебных дисциплин;
- участие в работе круглых столов, конференций;
- обобщение опыта в процессе прохождения различных видов практик и практикумов.

Учебные планы дорабатываются по мере необходимости в соответствии с требованиями руководящих и регламентирующих документов, при этом уточняется количество аудиторных занятий с учетом недельной нагрузки по дисциплине, уточняются формы контроля.

Лабораторные и практические занятия проводятся в лабораториях и аудиториях колледжа.

В 2023 году с целью регламентации образовательной деятельности были разработаны или актуализированы и утверждены решением Педагогического совета Колледжа ряд локальных нормативно-правовых актов с учетом требований нормативных правовых актов органов государственной власти Российской Федерации.

Дополнен фонд оценочных средств для промежуточной и итоговой аттестации студентов.

Для каждого результата обучения по дисциплине (модулю) или практике определены показатели и критерии оценивания сформированности компетенций на различных этапах их формирования, шкалы и процедуры оценивания.

Важным инструментом оценки качества подготовки выпускников Колледжа является итоговая (государственная итоговая) аттестация студентов по программам среднего профессионального образования.

В Колледже разработаны фонды оценочных средств для итоговой (государственной итоговой) аттестации выпускников.

По каждой специальности разработаны:

- критерии оценок, которые доводятся до студентов и членов ГЭК;
- методические материалы, определяющие процедуру проведения экзамена и защиты выпускных квалификационных работ;
- методические указания по выполнению выпускных квалификационных работ.

Программы итоговых (государственных итоговых) экзаменов, критерии оценки выпускных квалификационных работ разрабатываются Предметно-цикловыми комиссиями и утверждаются Педагогическим советом.

Тематика выпускных квалификационных работ разрабатывается ежегодно и утверждается на заседании Педагогического совета с учетом предложений работодателей. Темы выпускных квалификационных работ и закрепление научных руководителей за обучающимися утверждается приказом Директора Колледжа.

Организация учебного процесса и режим занятий для учащихся различных специальностей СПО имеет ряд особенностей.

Срок получения среднего профессионального образования по программе подготовки специалиста среднего звена (СПО по ППСЗ) базовой подготовки в очной форме обучения составляет 2 года и 10 месяцев на базе основного общего образования и 1 год и 10 месяцев на базе среднего общего образования (для специальностей Преподавание в начальных классах и Информационные системы и программирование - 3 года и 10 месяцев на базе основного общего образования и 2 год и 10 месяцев на базе среднего общего образования). Продолжительность учебной недели – шестидневная; учебные занятия сгруппированы парами, состоящими из двух уроков, продолжительностью по 45 минут (с 5-минутным перерывом между уроками); перерыв между парами – 10 мин.; обеденный перерыв – 30 мин. Объем учебных занятий, учебной и производственной практики не превышает 36 академических часов в неделю. Общий объем каникулярного времени в учебном году составляет 8-11 недель, в том числе не менее 2-х недель в зимний период, на последнем курсе каникулярное время составляет 2 недели в зимний период. Дисциплина физическая культура предусматривает еженедельно 2 часа обязательных аудиторных занятий и 2 часа самостоятельной учебной нагрузки (в соответствии с требованиями ФГОС СПО).

Выполнение курсовой работы рассматривается как вид учебной деятельности по дисциплине профессионального учебного цикла и реализуется в пределах времени, отведенного на ее изучение. Формы и процедуры текущего контроля знаний: устный, письменный, тестовый опрос, контрольная, практическая или лабораторная работа, реферат, рейтинговые системы оценивания определяются преподавателями.

Предусмотрены консультации в соответствии с требованиями ФГОС среднего профессионального образования. Формы проведения консультаций: групповые, индивидуальные, письменные, устные.

Для проведения государственной итоговой аттестации в Колледже создаются государственные экзаменационные комиссии по каждой специальности. Председатели ГЭК по специальностям среднего профессионального образования утверждаются приказом Министерства образования Московской области. Составы экзаменационных комиссий утверждаются приказом Директора Колледжа. В состав ГЭК входят представители других учебных заведений по профилю специальности, преподаватели Колледжа, а также представители работодателя.

Вопросы, связанные с итоговой аттестацией, рассматриваются на Педагогическом совете Колледжа.

2.3. Учебно- методическое обеспечение реализуемых образовательных программ

В рамках самообследования была проведена проверка основных профессиональных образовательных программ по всем специальностям на их соответствие требованиям ФГОС СПО и установлено, что содержание основных профессиональных образовательных программ по всем специальностям соответствуют требованиям ФГОС СПО. Все образовательные программы в полной мере обеспечены

необходимой учебно-методической документацией в соответствии со ст.2 п.9 Федерального закона от 29.12.2012 № 273-ФЗ «Об образовании в Российской Федерации».

Нормативные сроки обучения, распределение максимальной, обязательной и самостоятельной учебной нагрузки в часах, выдержаны по структуре и включают необходимые пояснения.

Результаты анализа и сведения о соответствии учебных планов требованиям ФГОС СПО по программам подготовки специалистов среднего представлены в таблице:

Критериальный показатель	Соответствует/не соответствует ФГОС СПО
Соответствие учебного плана требованиям ФГОС СПО по нормативному сроку базовой (углубленной) подготовки	Соответствует
Соответствие учебного плана требованиям ФГОС СПО по перечню учебных циклов и разделов	Соответствует
Соответствие учебного плана требованиям ФГОС СПО по перечню обязательных учебных дисциплин (циклы ОГСЭ, ЕН, профессиональный)	Соответствует
Соответствие учебного плана требованиям ФГОС СПО по перечню обязательных ПМ	Соответствует
Соответствие учебного плана требованиям ФГОС СПО по перечню обязательных МДК в ПМ	Соответствует
Соответствие учебного плана требованиям ФГОС СПО по трудоемкости учебных циклов, выраженной в величине максимальной учебной нагрузки	Соответствует
Соответствие учебного плана требованиям ФГОС СПО по трудоемкости учебных циклов, выраженной в величине обязательных (аудиторных) часов	Соответствует
Соответствие учебного плана требованиям ФГОС СПО по продолжительности практик	Соответствует
Соответствие учебного плана требованиям ФГОС СПО по нормативным срокам обучения по учебным циклам	Соответствует
Соответствие учебного плана требованиям ФГОС СПО по продолжительности (общему объему) промежуточной аттестации	Соответствует
Соответствие учебного плана требованиям ФГОС СПО по форме ГИА	Соответствует
Соответствие учебного плана требованиям ФГОС СПО по продолжительности подготовки и прохождения ГИА	Соответствует
Соответствие учебного плана требованиям ФГОС СПО по общему объему каникулярного времени за весь период обучения	Соответствует
Соответствие учебного плана требованиям ФГОС СПО по общему объему каникулярного времени в учебном году	Соответствует
Соответствие учебного плана требованиям ФГОС СПО по максимальному объему учебной нагрузки в неделю	Соответствует
Соответствие учебного плана требованиям ФГОС СПО по максимальному объему аудиторных занятий в неделю	Соответствует
Соответствие учебного плана требованиям ФГОС СПО по объему занятий по дисциплине «Физическая культура» (ОГСЭ)	Соответствует
Соответствие учебного плана требованиям ФГОС СПО по объему аудиторных занятий дисциплины «Безопасность жизнедеятельности»	Соответствует

Перечень лабораторий, кабинетов, мастерских, необходимых для освоения реализуемых образовательных программ соответствует ФГОС СПО по всем реализуемым специальностям.

Рабочие учебные программы дисциплин, профессиональных модулей, практик и фонды оценочных средств разработаны в соответствии с локальными актами и действующим законодательством РФ в сфере образования.

Рабочие учебные программы проходят внутреннее и внешнее рецензирование, рассматриваются на заседаниях предметно-цикловых комиссий.

Разделы рабочих программ содержат сведения о том, что данная программа является частью основной профессиональной образовательной программы в соответствии с ФГОС СПО по специальности, раскрывается возможность использования программы в дополнительном профессиональном образовании.

Объем часов, в рабочих учебных программах, соответствует рабочим учебным планам.

В Колледже разработаны и утверждены методические рекомендации по разработке рабочих программ учебных дисциплин и профессиональных модулей специальностям среднего профессионального образования.

Структура рабочих программ полностью соответствует рекомендациям, объем часов соответствует учебным планам. С учетом требований работодателей и обучающихся цели и задачи некоторых дисциплин и профессиональных модулей расширены путем включения дополнительных умений, знаний, профессиональных компетенций, реализуемых за счет часов вариативной части.

Структура и содержание рабочих программ по учебной и производственной практикам, количество недель практики полностью соответствует требованиям ФГОС СПО по соответствующей специальности.

График учебного процесса по специальности соответствует нормативным требованиям. Рабочий учебный план позволяет судить о том, что учебный процесс является насыщенным, а учебная нагрузка сбалансирована.

Максимальный объем учебной нагрузки студента, включая все виды аудиторной и внеаудиторной учебной работы, составляет 54 часа в неделю в соответствии с требованиями ФГОС СПО. Объем обязательных аудиторных занятий не превышает 36 часов в неделю.

Объем учебной нагрузки обучающегося, включая все виды аудиторной и внеаудиторной самостоятельной работы по образовательным программам составляет 36 часов в неделю.

Оценка качества освоения образовательных программ СПО включает текущий контроль успеваемости, промежуточную аттестацию и ГИА обучающихся и, при необходимости входной контроль.

Продолжительность каникул по специальности соответствует ФГОС СПО.

Распределение изучаемых дисциплин и профессиональных модулей по курсам, согласно учебному плану, является равномерным.

Контроль знаний студентов по дисциплинам и профессиональным модулям в соответствии с учебным планом осуществляется с использованием фонда оценочных средств (ФОС). Они включают паспорт и формы промежуточной аттестации по профессиональному модулю.

Паспорт ФОС содержит перечень приобретенного практического опыта, освоенные умения и усвоенные знания, результаты обучения, наименования разделов и тем дисциплины или МДК, уровень освоения и наименования контрольно-оценочных средств (экзаменационные билеты, вопросы к зачету, комплект заданий для контрольных работ, практических занятий, лабораторных работ, фонд тестовых заданий). ФОС по профессиональным модулям соответствуют поэтапным требованиям ОП СПО и ФГОС СПО и используются при проведении текущего контроля успеваемости, промежуточной, итоговой аттестации обучающихся, входит в состав УМК дисциплины, профессионального модуля.

Программы государственной итоговой аттестации разработаны в соответствии с актуализированным Положением о государственной аттестации выпускников, освоивших программы среднего профессионального образования, утверждённым директором Колледжа.

В Положение внесены изменения в раздел «Формы и содержание государственной итоговой аттестации с учетом требований демонстрационного экзамена».

Содержание выпускных квалификационных работ соответствует требованиям ФГОС СПО.

Государственная итоговая аттестация (ГИА) выпускников по программам ППССЗ проводится в соответствии с приказом № 800 Министерства просвещения Российской Федерации от 8 ноября 2021 г. «Об утверждении Порядка проведения государственной итоговой аттестации по образовательным программам среднего профессионального образования» в форме защиты выпускной квалификационной работы.

Государственная итоговая аттестация для выпускников, осваивающих программы подготовки специалистов среднего звена по специальностям "Финансы" и «Информационные системы и программирование» включает также сдачу демонстрационного экзамена (ДЭ). Демонстрационный экзамен предусматривает моделирование реальных производственных условий для решения выпускниками практических задач профессиональной деятельности. Задания демонстрационного экзамена разрабатываются на основе профессиональных стандартов и с учетом оценочных материалов, разработанных ФГБОУ ДПО «Институт развития профессионального образования» В 2023 году состоялся второй выпуск студентов с проведением демонстрационного экзамена.

Перечень рекомендуемых учебных изданий, используемых в учебном процессе, соответствует имеющемуся библиотечному фонду Колледжа.

В учебный процесс внедряются новые формы и методы обучения, средства активизации познавательной деятельности студентов,

Учебный процесс ориентирован на практическую деятельность выпускников, осуществляется связь с социальными партнерами: планируется проведение мастер-классов, дней базовых предприятий, круглых столов, где будет знакомство обучающихся с особенностями организации деятельности предприятий, с современными технологиями, с результатами исследовательской деятельности в профессиональной области.

Образовательные программы обеспечены учебно-методической документацией и материалами по всем учебным курсам, дисциплинам (модулям) на 100 %. Содержание каждой из таких учебных дисциплин (модулей) размещено в сети Интернет на официальном сайте Колледжа и информационно-образовательной среде колледжа.

Внеаудиторная работа обучающихся сопровождается методическим обеспечением и обоснованием времени, затрачиваемого на ее выполнение.

Все учебные программы имеют положительные рецензии, рассмотрены и обсуждены на заседаниях Педагогического совета и утверждены Директором.

Преподаватели используют в процессе преподавания разнообразные дидактические материалы, которые обеспечивают наглядность преподавания, возможность осуществления текущего контроля степени усвоения учебного материала, а также оказывают помощь студентам в проведении самостоятельной работы. Наиболее распространенной формой дидактических материалов являются слайды, демонстрируемые через видеопроектор, презентации при чтении лекций и проведении практических занятий. Кроме этого, используются специализированные компьютерные программы, видеофильмы и аудиозаписи.

В учебном процессе активно используются контрольные, информационно-моделирующие, сервисные и обучающие программы.

2.4 Организация практик

Важная роль при подготовке квалифицированного специалиста отводится организации всех видов практик. Практика проводится в форме практической подготовки.

Практическая подготовка обучающихся организовывается и проводится в соответствии с утвержденными графиками учебного процесса и Положением о практической подготовке обучающихся. При реализации ОП СПО предусматриваются следующие виды практик: учебная и производственная.

При реализации ППССЗ производственная практика состоит из двух этапов: практики по профилю специальности и преддипломной практики.

На каждый вид практики разработаны рабочие программы. Содержание программы каждого вида практики определяется предметно-цикловой комиссией в соответствии с требованиями ФГОС СПО, запросами профильных организаций — баз практики, работодателей.

Программы регламентируют поэтапное формирование, закрепление, развитие практических навыков и профессиональных компетенций в процессе выполнения определенных видов работ, связанных с будущей профессиональной деятельностью.

Учебная и производственная практики проводятся в рамках профессиональных модулей и реализуются концентрированно в несколько периодов или рассредоточено, чередуясь с теоретическими занятиями в рамках профессиональных модулей.

Основной задачей учебной практики является подготовка студентов к осознанному и углубленному изучению общепрофессиональных и специальных дисциплин и выработка профессиональных навыков и умений по избранной специальности.

В период учебной практики у обучающихся формируется представление о культуре труда, культуре и этике деловых отношений, соблюдении правил и норм охраны труда, техники безопасности и противопожарной защиты, потребность бережного отношения к рабочему месту, качественного выполнения заданий.

Цель производственной практики - подготовить студентов к самостоятельной работе.

Основными задачами практики по профилю специальности являются:

- –овладение студентами профессиональной деятельности по специальности, развитие профессионального мышления;
- –закрепление, расширение, углубление и систематизация знаний, полученных при изучении дисциплин, определяющих профиль специальности;
- –проверка профессиональной готовности к самостоятельной трудовой деятельности будущего специалиста;
- –сбор материалов к итоговой государственной аттестации.

Программы практик раскрывают цели и задачи практик, планируемые результаты, требования к условиям организации и проведения, порядок контроля и оценки результатов, в том числе формы отчетности.

Программы практики включают в себя:

- указание вида практики и профессионального модуля;
- указание места практики в структуре ППССЗ, нормативно-правовое обеспечение практики, цели и задачи практики, перечень планируемых результатов обучения при прохождении практики, соотношенных с планируемыми результатами освоения образовательной программы, объем практики и ее продолжительность в академических часах;
- описание программы учебной практики, план проведения практики с указанием перечня компетенций и этапов их формирования, содержание практики;
- указание условий организации и проведения практики;
- методические рекомендации по организации и проведению практики, примерный перечень индивидуальных заданий на практику, формы отчетности по

практике;

– указание особенностей организации практики для обучающихся инвалидов и лиц с ограниченными возможностями здоровья;

– фонд оценочных средств для проведения промежуточной аттестации обучающихся по практике;

– рекомендации по контролю и оценке результатов освоения практики;

– описание требований к материально-техническому обеспечению практики;

– перечень учебной литературы и ресурсов сети Интернет, необходимых для проведения практики, перечень информационных технологий, используемых при проведении практики, включая перечень программного обеспечения и информационных справочных систем (при необходимости);

По решению Предметно-цикловой комиссии в состав программы практики могут включаться также иные сведения и (или) материалы.

Проведение учебной и производственной практик соответствуют требованиям ФГОС, учебных планов и программ учебной и производственной практик. Колледж тесно сотрудничает с предприятиями города и региона, что позволяет качественно подготовить специалистов со средним профессиональным образованием

Студенты имеют возможность прохождения практики на предприятиях:

09.02.07 Информационные системы и программирование

1. ФГБНУ «ФИЦ картофеля им. А. Г. Лорха»
2. ФГАОУ ДПО «Отраслевой научно-методический центр»
3. ООО «Зеробит»
4. ООО "Верт-Лаб"
5. ООО «Зеробит»
6. ООО «Лоджик Лайн»
7. "ИП Белоусов Михаил Алексеевич
8. Школа робототехники и программирования «Роболенд»"
9. ГКУ МО "Мособлрезерв"
10. АНО Национальный институт развития
11. ООО "Четыре лапы ИТ"
12. ООО "Зеленая продукция"
13. ООО "Мелодия"
14. ОАО НПП "Стрела"
15. ООО "Рехау"
16. ООО "Айти Гуру"
17. Научно-Исследовательский институт Приборостроения им. Тихомирова В. В.

38.02.02 Страхование дело (по отраслям)

1. СПАО «РЕСО-Гарантия»
2. ИП Староческуль Наталья Руслановна "Империя страхования"
3. СПАО "Ингосстрах"

38.02.06 Финансы

1. ООО «Компания Миларго»
2. ООО «Академия-Базис»
3. ООО "Кооптранс"
4. ООО "Система ПБО"
5. ФГБНУ «ФИЦ картофеля им. А. Г. Лорха»
6. ФГАОУ ДПО «Отраслевой научно-методический центр»
7. МБУ г.о. Лосино-Петровский «Городское хозяйство»
8. Муниципальное учреждение «Объединенный комбинат благоустройства и жилищно-коммунального хозяйства»

9. АО «НПП Звезда»
10. ООО «ВНИИСТ – Материалы и конструкции»
11. ООО «Компания ТрубоТорг»
12. ООО «Студия КОНМА»
13. ООО «Профи Трак Сервис»
14. ООО Дар-мебель
15. ГБУ «Жилищник района Люблино»
16. Муниципальное учреждение "Централизованная бухгалтерия городского округа Люберцы Московской области"
17. ООО Центр технологии развития
18. Межрайонная ИФНС России №1 по МО
19. ООО "Чинар"
20. АО "Национальный центр вертолетостроения им. М.Л.Миля и Н.И.Камова"
21. Межрайонная ИФНС России № 17 по МО

40.02.01 Право и организация социального обеспечения

1. Главное управление ПФР № 3 по г. Москве и Московской области
2. ФКУ УНИ УФСИН России по МО
3. Муниципальное бюджетное учреждение городского округа Жуковский «Многофункциональный центр предоставления государственных и муниципальных услуг»
4. МКУ Раменского городского округа «Территориальное управление «Вялковское»
5. Измайловский районный суд г.Москвы
6. Управление Судебного департамента в МО
7. Управление по обеспечению деятельности мировых судей МО
8. Адвокатский кабинет №2017 Адвокатской палаты МО
9. Московская муниципальная коллегия адвокатов
10. Адвокатская контора "Центр правовой помощи" филиал межрегиональной коллегии адвокатов г.Москва
11. ООО ГК ВИК
12. ООО "ЮИТ-Сервис"
13. МУ МВД России «Люберецкое»
14. МКУ Территориальное учреждение "Удельная"
15. МУ МВД России "Люберецкое"
16. Клиентская служба "Шатура, Рошаль"
17. Нотариус Люберецкого округа МО Рождественский ю.В.
18. ООО ЧОП "Лазурит"
19. Адвокатский кабинет Адвокат Буруева Е.Ю.
20. Арбитражный управляющий Тращинская Мария Петровна
21. ООО Специализированный застройщик "Парус"
22. Коллегия адвокатов "Люди дела"
23. адвокатский кабинет адвоката Буруевой Е.Ю.
24. Следственное управление УВД ЮЗАО г.Москвы
25. ОГИБДД МУ МВО России Люберецкое
26. ООО "ТрансСервис"
27. ООО "Новая Управляющая Компания"
28. ООО "Стимул"
29. ООО ПК "Тругор"

44.02.02 Преподавание в начальных классах

1. МОУ «Инженерная школа № 6»
2. МОУ Гимназия № 5

3. МОУ Кадетская школа муниципального образования г.о. Люберцы
4. МОУ «Гимназия № 56»
5. МОУ Раменская СОШ № 8
6. МОУ «Гимназия № 1»
7. МОУ СОШ № 48
8. МОУ СОШ № 25
9. МОУ Гимназия № 1
10. МОУ СОШ № 10
11. МБОУ СОШ № 29
12. МОУ СОШ № 3
13. МОУ Гимназия № 20
14. МБОУ Котельниковская СОШ № 2
15. МОУ СОШ «Наши традиции»
16. МОУ Гимназия № 1
17. МБОУ Быковская СОШ № 15
18. МОУ СОШ № 15 с русским этнокультур. компонент.
19. МОУ Родниковская СОШ № 32
20. МОУ СОШ № 54
21. МОУ Лицей № 14
22. МОУ Томилинская СОШ № 19
23. МОУ «Красковская СОШ № 55»
24. МОУ «Инженерно-технологический лицей»
25. МОУ Гимназия №18
26. МОУ СОШ №11
27. МОУ Ильинская СОШ №25
28. ГБОУ г.Москвы Школа №2089
29. МОУ СОШ №5
30. МОУ «Островецкая» СОШ
31. МОУ лицей №4
32. МБОУ СОШ №6
33. МОУ Кореневская СОШ № 59
34. МОУ СОШ №2
35. МОУ Гимназия №18
36. МОУ СОШ №47
37. МОУ Гимназия № 1
38. МОУ Удельнинская СОШ №34
39. МОУ Гимназия №4
40. МОУ Гимназия № 5
41. МОУ СОШ №17
42. Муниципальное общеобразовательное учреждение Гимназия №16 «Интерес»
43. Муниципальное общеобразовательное учреждение Октябрьская средняя общеобразовательная школа №54
44. Раменская средняя общеобразовательная школа №5
45. Чулковская средняя общеобразовательная школа №20
46. Ново-Харитоновская средняя общеобразовательная школа №10 с углубленным изучением отдельных предметов
47. Муниципальное общеобразовательное учреждение Средняя общеобразовательная школа №52
48. Муниципальное общеобразовательное учреждение Средняя общеобразовательная школа №8

49. Муниципальное автономное общеобразовательное учреждение «Средняя общеобразовательная школа №2» с углубленным изучением отдельных предметов имени Героя Советского Союза Н.А. Тимофеева» городского округа Бронницы
50. Государственное бюджетное общеобразовательное учреждение города Москвы «Школа № 1512»
51. Муниципальное общеобразовательное учреждение "Средняя общеобразовательная школа №99"
52. Муниципальное бюджетное общеобразовательное учреждение Городского округа Балашиха «Гимназия №11»
53. МОУ Гимназия №46 муниципального образования городской округ Люберцы Московской области
54. Негосударственное общеобразовательное частное учреждение (НОЧУ) «Подснежник»
55. МОУ Лицей №12
56. Муниципальное общеобразовательное учреждение Средняя общеобразовательная школа № 11 пос. Дружба
57. Муниципальное бюджетное общеобразовательное учреждение средняя общеобразовательная школа № 13 с углубленным изучением отдельных предметов
58. Государственное бюджетное общеобразовательное учреждение города Москвы «Школа № 1324»
59. МОУ Гимназия №20
60. МОУ Лицей №12
61. МОУ Гимназия №20
62. МБОУ СОШ №15
63. МБОУ СОШ №10
64. МОУ СОШ №22 с УИОП
65. МОУ СОШ №28
66. МОУ Раменская СОШ №1 с УИОП
67. МОУ Быковская СОШ №15
68. Муниципальное бюджетное общеобразовательное учреждение Городского округа Балашиха «Гимназия №11»
69. МОУ Гимназия г. Раменское
70. МБОУ СОШ №6 г.о. Балашиха
71. ГБУ Школа №2089
72. МБОУ СОШ №2 г.Шатуры
73. МОУ Гжельская СОШ
74. "Муниципальное общеобразовательное учреждение
75. Средняя общеобразовательная школа №2
76. МОУ Гимназия № 56
77. МБОУ СОШ №11
78. ГБОУ Школа №878
79. МОУ «Островецкая» СОШ
80. МБОУ СОШ №15
81. МОУ Власовская СОШ №13
82. МБОУ Средняя общеобразовательная школа № 3 с углубленным изучением английского языка
83. МБОУ КСОШ №1 им. Чурилова
84. МОУ СОШ №28
85. МОУ Гимназия №46 муниципального образования городской округ Люберцы Московской области
86. Муниципальное общеобразовательное учреждение гимназия №7
87. Учебный центр Перспектива

88. МОУ Гимназия №24
89. Муниципальное общеобразовательное учреждение школа-интернат № 3 для обучающихся с ограниченными возможностями здоровья
90. Муниципальное общеобразовательное учреждение средняя общеобразовательная школа № 28 муниципального образования городской округ Люберцы Московской области
91. Муниципальное общеобразовательное учреждение гимназия №18 муниципального образования городской округ Люберцы Московской области
92. ЧОУ «Школа «Образ»
93. МОУ "Гимназия №56"
94. МБОУ Котельническая СОШ №2
95. Муниципальное общеобразовательное учреждение гимназия № 44 имени Героя Советского Союза Д.Л. Калараша муниципального образования городской округ Люберцы Московской области

Итогом прохождения практик являются отчеты о прохождении практики с подробным описанием содержания работ и приложением заполненных отчетных форм документов:

- дневника практики;
- аттестационного листа, содержащего сведения об уровне освоения обучающимися общих и профессиональных компетенций;
- отзыва руководителя практики от профильной организации (базы практики) о работе обучающегося.

Отчеты о прохождении практики заслушиваются и оцениваются комиссией в составе: руководителя практики от Колледжа, представителей работодателя, начальника учебно-методического отдела.

Таким образом, практика создает предпосылки для обеспечения формирования квалифицированных, конкурентоспособных на современном рынке труда специалистов разного уровня подготовки.

2.5. Библиотечно-информационное обеспечение учебного процесса

Библиотека является одним из ведущих структурных подразделений колледжа, центром распространения знаний и интеллектуального общения. Библиотека обеспечивает учебно-воспитательный процесс и самообразования путём библиотечно-библиографического обслуживания обучающихся и педагогов литературой, информационными и методическими материалами, периодическими изданиями. Совершенствует и осваивает новые технологии в библиотечно-информационном пространстве.

Основной функцией библиотеки является дифференцированное библиотечно-информационное обслуживание обучающихся, преподавателей и работников колледжа в читальном зале и на абонементе с применением методов группового и индивидуального книгообеспечения.

Библиотека обеспечивает наличие учебной литературы для реализации основных профессиональных образовательных программ.

Библиотека Колледжа в своей деятельности руководствуется:

- Конституцией Российской Федерации (принята всенародным голосованием 12.12.1993 с изменениями, одобренными в ходе общероссийского голосования 01.07.2020);
- Гражданским кодексом Российской Федерации (часть четвертая) от 18.12.2006 № 230-ФЗ;
- Федеральным законом от 29.12.1994 № 78-ФЗ «О библиотечном деле»;

- Федеральным законом от 27.07.2006 № 149-ФЗ «Об информации, информационных технологиях и о защите информации»;
- Федеральным законом от 29.12.2012 № 273-ФЗ «Об образовании в Российской Федерации»;
- п. 7.17 Приказа Минкультуры России от 08.10.2012 № 1077 «Об утверждении Порядка учета документов, входящих в состав библиотечного фонда»;
- Приказом Минобрнауки РФ от 23.03.1999 № 716 «Об организационных мерах по обеспечению учреждений профессионального образования учебной литературой»;
- Приказом Министерства просвещения РФ от 24 августа 2022 г. № 762 «Об утверждении Порядка организации и осуществления образовательной деятельности по образовательным программам среднего профессионального образования»;
- Федеральными государственными образовательными стандартами среднего профессионального образования, включающими требования о книгообеспеченности и устареваемости литературы.

Библиотечно-информационное и информационно-методическое обеспечение учебного процесса по всем специальностям соответствует лицензионным требованиям. Колледж обеспечивает каждого обучающегося основной учебной и учебно-методической литературой, методическими пособиями, необходимыми для организации образовательного процесса по всем дисциплинам лицензированных образовательных программ в соответствии с требованиями ФГОС СПО. Обучающиеся имеют возможность пользоваться учебной и научной литературой из фонда библиотеки Колледжа.

Библиотека своевременно комплектуется учебной, учебно-методической, научной, справочной литературой, в т.ч. учебниками, получившими гриф Министерства образования и науки РФ, Учебно-методических объединений по специальностям и научно-методических советов. В читальном зале библиотеки представлены энциклопедии, справочники, словари, профильные периодические издания. В основной фонд включены учебно-методические и научные издания, авторами которых являются преподаватели Колледжа и дружественных образовательных учреждений и организаций. Также в библиотеке представлен фонд художественной литературы и научно-популярных изданий.

Комплектование библиотечного фонда ведется в соответствии с требованиями государственных образовательных стандартов и учебными планами специальностей. Для обеспечения образовательного процесса и выполнения требований Федеральных государственных образовательных стандартов среднего профессионального образования нового поколения, библиотека обладает специализированным фондом печатных и электронных изданий и призвана удовлетворять разносторонние потребности пользователей. В рамках поставленных целей и задач работы, определенных в начале учебного года, библиотека осуществляет обеспечение всех видов занятий учебной и учебно-методической литературой по дисциплинам учебного плана (междисциплинарным курсам, модулям).

С целью проверки книгообеспеченности обучающихся литературой, проводится работа с учебными планами программ подготовки специалистов среднего звена. Библиотечный фонд учебной литературы по основным профессиональным образовательным программам (ОПОП) соответствует всем государственным аккредитационным показателям. Обеспеченность обучающихся основной учебной и учебно-методической литературой, в том числе с грифом, с учетом электронных библиотек соответствует требованиям ФГОС СПО. Одной из серьезнейших функций современной библиотеки является формирование библиотечно-информационной культуры обучения читателей инновационным методам поиска информации, с целью привития навыков работы с библиотечной информационной средой. Осуществляется постоянное совершенствование работы библиотеки на основе внедрения современных технологий и компьютеризации библиотечно-информационных процессов.

В структуру библиотеки входит читальный зал и книгохранилище. Читальный зал рассчитан на 23 посадочных места, 7 мест оснащены компьютерами с фильтрами «безопасный поиск», которые обеспечивают выход в сеть Интернет для обеспечения свободного доступа к электронным ресурсам

Обучающиеся Колледжа имеют возможность пользования пополняемым фондом периодических издания по проблемам философии, педагогики, психологии, финансово-экономического, юридического профиля, информационных систем и программирования:

Направление подготовки	Наименование издания
Гуманитарные науки	Вопросы философии
	Гуманитарные науки и образование
	Историк
	Обсерватория культуры
	Физкультура и спорт
Психолого-педагогическое образование	Вопросы психологии
	Начальная школа
	Социальная педагогика
Экономика и управление	Вольная экономика
	Государственная власть и местное самоуправление
	Прикладная информатика / Journal of Applied Informatics
	Российская газета
	Российский экономический журнал
	Системный администратор
	Эксперт
Юриспруденция	Арбитражный и гражданский процесс
	Гражданское право
	История государства и права
	Конституционное и муниципальное право
	Международное публичное и частное право
	Семейное и жилищное право
	Трудовое право в России и за рубежом
	Финансовое право
	Юридическое образование и наука
Юрист	

Помимо традиционных изданий, в учебном процессе используются доступ к электронным образовательным ресурсам (подборкам информационных ресурсов по тематикам) в соответствии с содержанием реализуемой образовательной программы:

Направление подготовки	Наименование журнала	URL ресурса
Отечественные электронные журналы		
Гуманитарные науки	Вестник общественных и гуманитарных наук	https://hssb.elpub.ru/jour/index
	Гуманитарные и социальные науки	http://hses-online.ru
	Гуманитарные научные исследования	https://human.snauka.ru
	Гуманитарный научный вестник	http://naukavestnik.ru
	Коллекция гуманитарных исследований	https://www.j-chr.com/jour/index
	Культурологический журнал	http://cr-journal.ru
	Международный журнал гуманитарных и естественных наук	http://intjournal.ru

Направление подготовки	Наименование журнала	URL ресурса
Психолого-педагогическое образование	Актуальные проблемы педагогики и психологии	https://pedpsy.ru/index.php/ped
	Мир педагогики и психологии	https://scipress.ru/pedagogy/releases
	Педагогика & Психология. Теория и практика	http://scippjournal.ru/archives
	Педагогическое образование в России	http://journals.uspu.ru
	Психолого-педагогические исследования	http://www.psyedu.ru
	Психологические исследования	http://psystudy.com
	PsyJournals.ru : портал психологических изданий	https://psyjournals.ru/
Экономика и управление	GLOBUS: Экономика и юриспруденция	https://www.elibrary.ru/contents.asp?titleid=75608
	Азимут научных исследований: экономика и управление	https://landraileiu.ru/архив
	Актуальные проблемы и перспективы развития экономики: российский и зарубежный опыт	https://www.elibrary.ru/contents.asp?titleid=57320
	Вопросы инновационной экономики	https://1economic.ru/journals/vinec
	Креативная экономика	https://creativeconomy.ru/journals/ce
	Региональная экономика и управление	https://eee-region.ru
	Экономика и управление	https://www.elibrary.ru/contents.asp?titleid=26045
Юриспруденция	Бюллетень Верховного Суда Российской Федерации	https://vsrf.ru/documents/newsletters/?year=2023
	Вестник российской правовой академии	https://journal.rpa-mu.ru
	Вестник Санкт-Петербургского университета. Право	https://lawjournal.spbu.ru/issue/archive
	Вестник Университета имени О. Е. Кутафина (МГЮА)	https://vestnik.msal.ru/jour/index
	Вопросы экономики и права	https://api.law-journal.ru
	Право. Журнал Высшей Школы Экономики	https://law-journal.hse.ru/archive.html
Информационные системы и программирование	Вестник астраханского государственного технического университета	https://vestnik.astu.org/ru/nauka/journal/131/view
	Вестник кибернетики	https://www.vestcyber.ru/jour/index
	Научный журнал «Информатика и её применения»	http://www.ipiran.ru/journal/issues
	Информационные процессы	http://www.jip.ru/Contents.htm
	Исследования по информатике	https://www.mathnet.ru/php/journal.phtml?jrnid=ipi&wshow=details&option_lang=rus
	Открытые системы. СУБД	https://www.osp.ru/os/archive
	Проблемы передачи информации	https://www.mathnet.ru/php/archive.phtml?jrnid=ppi&wshow=contents&option_lang=rus
	Программные системы: теория и приложения	https://psta.psir.ru/archives/archive

Направление подготовки	Наименование журнала	URL ресурса
		s.html .
	Системы и средства информатики	https://www.mathnet.ru/php/archive.phtml?jrnid=ssi&wshow=contents&option_lang=rus
	Труды Института системного программирования РАН (ИСП РАН)	https://www.ispras.ru/proceedings
Зарубежные журналы		
Гуманитарные науки	European Journal of Cultural Studies	https://journals.sagepub.com/home/ejsa?cookieSet=1
	International Journal of Cultural Studies	https://journals.sagepub.com/home/IJCS
	L'Homme (антропологические исследования)	http://lhomme.revues.org
Психология и педагогика	Acta Psychologica	https://www.sciencedirect.com/journal/acta-psychologica
	American Journal of Community Psychology	http://link.springer.com/journal/10464
	Canadian Journal of School Psychology	https://journals.sagepub.com/home/cjs
	Contemporary educational psychology	https://www.sciencedirect.com/journal/contemporary-educational-psychology
	Psychology in Russia: state of the art	http://psychologyinrussia.com/volumes/issues/archive.php
	Social Psychology Quarterly	https://journals.sagepub.com/home/spq
	Universal Journal of Psychology	http://www.hrpub.org/journals/journal_subject.php
Экономика и управление	International Journal of Financial	https://www.sciencedirect.com/journal/index.php/ijfr
	Research in World Economy	https://www.sciencedirect.com/journal/index.php/rwe
	Universal Journal of Management	https://www.hrpub.org/journals/journal_info.php?id=21
Юриспруденция	Aba journal	http://www.abajournal.com
	European journal of International Law	http://www.ejil.org
	New law journal	https://www.newLawjournal.co.uk

Все периодические издания, поступающие в фонд в традиционном (бумажном) виде, обрабатываются аналитически: составляется библиографическое описание статей, в электронном каталоге ведется картотека статей по направлениям подготовки.

Все обучающиеся, в том числе, инвалиды и лица с ограниченными возможностями здоровья обеспечены доступом к современным информационным ресурсам, электронным каталогам, электронным библиотечным системам «Юрайт» и «Университетская библиотека ONLINE». Представленные в электронно-библиотечных системах учебные и научные издания соответствуют требованиям федеральных государственных образовательных стандартов среднего профессионального образования нового поколения. В библиотеке, открыт доступ к электронному библиотечному каталогу и электронной информационной базе данных по дисциплинам учебного плана. Также для всех обучающихся организован доступ к справочно-правовой системе «Консультант Плюс» и системе проверки курсовых и выпускных квалификационных работ «Антиплагиат».

В библиотеке сформированы алфавитный и тематический каталоги. В целях цифровизации информационно-библиотечной деятельности и автоматизации учета и использования фонда продолжается формирование электронного каталога и оптимизация библиографических записей в соответствии с государственными стандартами библиографического описания документов. Электронный каталог библиотеки, расположенный на студенческом портале Колледжа в разделе «Библиотека», предполагает возможность поиска изданий и публикаций в каталогах книг и подписных изданий, доступа к картотеке книгообеспеченности по всем программам подготовки специалистов среднего звена, реализуемым в Колледже, доступа к текстам выпускных квалификационных работ.

По составу библиотечный фонд универсален: включает в себя учебную, учебно-методическую и научную литературу, периодические и электронные издания, официальные издания: сборники законодательных актов, нормативно-правовые документы и кодексы РФ, отраслевые словари и справочники, универсальные энциклопедии.

Ежегодно в сентябре месяце сотрудники библиотеки приводят консультационные занятия с обучающимися первых курсов по вопросам пользования справочно-библиографическим аппаратом библиотеки и использования справочной литературы.

Библиотекой поддерживается постоянно обновляемый информационный стенд.

Финансирование и контроль за деятельностью библиотеки осуществляется руководством «Московского областного гуманитарно-социального колледжа» в соответствии с действующим законодательством.

2.6. Система управления качеством образования. Качество подготовки обучающихся

Основной задачей колледжа является подготовка специалиста, востребованного на рынке труда, готового к взаимодействию с коллегами, к социальной адаптации и профессиональной ответственности.

В целях формирования единства требований к реализации образовательного процесса в колледже систематизируется нормативно-правовая база, включающая в себя федеральные законы, инструктивные письма и приказы Минобрнауки России, Министерства образования Московской области, а также локальные Положения и акты, регламентирующие образовательный процесс.

Деятельность колледжа по управлению качеством образовательного процесса включает в себя также обеспечение постоянного роста квалификации работников, обеспечивающих это качество, что достигается различными формами повышения квалификации – самообразованием, участием в проведении семинаров внутри учебного заведения, прохождением в установленном порядке курсов переподготовки и повышения квалификации, работой над учебно-методическими пособиями, направленными на активизацию учебного процесса.

Оценка качества подготовки студентов осуществляется в учебном заведении на основе анализа результатов контроля знаний студентов по всем основным циклам дисциплин учебного процесса, итоговой государственной аттестации выпускников.

Контроль качества подготовки обучающихся осуществляется Учебно-методическим отделом совместно с Предметно-цикловыми комиссиями и включает в себя:

- определение уровня требований при приеме студентов в Колледж;
- контроль качества по результатам текущей и промежуточной аттестации;
- проведение оценки качества подготовки выпускников по результатам итоговой государственной аттестации;
- сбор и анализ отзывов руководителей ВКР и отчета по мониторингу трудоустройства выпускников;
- внутренняя независимая оценка качества подготовки обучающихся в рамках контроля сформированных результатов обучения по ранее изученным дисциплинам (модулям);

- внешняя независимая оценка качества подготовки обучающихся в рамках контроля сформированных результатов обучения по ранее изученным дисциплинам (модулям)
- экспертная оценка сформированности общих и профессиональных компетенций выпускников в ходе аттестации студентов с участием внешних экспертов – представителей работодателей.
- мониторинг удовлетворенности рынка труда квалификацией выпускников через диагностику, тестирование, анкетирование, опросы, интервью и т.д.
- анализ и самоанализ участников образовательного процесса,
- государственная и профессионально-общественная аккредитация.

При разработке и реализации ОП в рамках выработанной стратегии по обеспечению качества подготовки выпускников основное место занимают представители работодателей, которые непосредственно участвуют во всех этапах проектирования ОП (проектирование, рецензирование, разработка рекомендаций по корректировке ОП, заявки на подготовку специалистов, последующее трудоустройство выпускников и т.д.), составление тем курсовых и дипломных работ.

Колледжем созданы условия для максимального приближения программ текущего контроля успеваемости и промежуточной аттестации обучающихся к условиям их будущей профессиональной деятельности для чего кроме преподавателей конкретной дисциплины в качестве внешних экспертов активно привлекаются преподаватели, читающие смежные дисциплины и представители работодателей.

Сравнительный анализ уровня знаний студентов начинается еще на этапе вступительных испытаний.

Следующим этапом анализа является входной контроль, который проводится на 1 курсе по общеобразовательным дисциплинам Русский язык и История. По результатам входного контроля преподаватели могут составить «портрет» групп, выделить их по уровню обученности и разработать дифференцированный подход при обучении.

При этом преподаватель сразу может определить низкий уровень усвоения материала не только по предметам в целом, но и по разделам отдельных дисциплин.

Результаты входного контроля в форме диагностического тестирования у студентов первого курса обсуждаются на заседаниях предметно-цикловых комиссий, заслушиваются на Педагогическом совете Колледжа (протокол №9 от 28 сентября 2023г.) и учитываются в дальнейшей работе.

Для проведения промежуточной аттестации созданы фонды экзаменационных материалов. Промежуточная аттестация проводится в соответствии положением о проведении внутренней независимой оценки качества подготовки обучающихся в рамках промежуточной аттестации обучающихся по дисциплинам (модулям)

Промежуточная аттестация проводится по расписанию. В один день запланирован только один экзамен для группы и интервал составляет не менее 2-х дней

Содержание экзаменационных материалов отражает объем проверяемых теоретических знаний, в них включены вопросы теоретических и практических заданий. Экзаменационные билеты рассматриваются на ПЦК за 2 недели до сессии и утверждаются заместителем директора по учебной работе.

Материалы промежуточной аттестации систематизируются в папках, в которых собран весь материал: расписание экзаменационных сессий, вопросы и билеты по дисциплинам, выносимым на сессию, экзаменационные ведомости и др., что позволяет в любой момент проанализировать имеющиеся результаты.

По результатам промежуточной аттестации составляются конкретные предложения по улучшению качества знаний студентов, конкретизируются формы и методы индивидуальной и групповой работы студентов. Для повышения качества успеваемости проводятся дополнительные занятия и консультации.

Внешний контроль качества осуществлялся участием обучающихся в оценочных процедурах в форме всероссийских проверочных работ (ВПР), проведенных организацией в 2023.

В оценке знаний принимали участие студенты 1 курса всех специальностей, поступивших в колледж на базе основного общего образования и начинающие общеобразовательную подготовку и студенты 2 курса тех же специальностей, завершивших общеобразовательную подготовку в колледже.

Оценка знаний проводилась по Русскому языку, Обществознанию и Метапредметным результатам обучения. Обучающиеся по специальности «Информационные системы и программирование» проходили тестирование по дисциплине «Математика».

В оценочных процедурах приняли участие от 80 до 85% обучающихся. Сведения об участии в таких работах «Московского областного гуманитарно-социального колледжа» размещены в федеральной информационной системе оценки качества образования (ФИС ОКО). Ниже приведена обобщенная статистика по оценкам

предмет	курс	К-во участников	Оценка			
			2	3	4	5
Русский язык	1	84	2,38	13,1	45,24	39,29
	2	44	0	2,27	6,82	90,91
Математика	1	65	0	4,62	90,77	4,62
	2	35	0	57,14	42,86	0
Информатика	1	82	1,22	54,88	42,68	1,22
	2	76	0	9,21	90,79	0
Обществознание	1	112	2,68	16,07	57,14	24,11
	2	89	2,25	2,25	58,43	37,08
Метапредмет	1	279	1,43	30,47	54,12	13,98
	2	265	10,57	28,68	55,85	4,91

Отметим улучшение результатов студентов, завершивших общеобразовательную подготовку. Так для дисциплины Русский язык значительно возросло количество отличных оценок. Улучшились знания по дисциплине информатика, почти не изменились результаты по обществознанию и Метапредмету. Итоги ВПР подчеркивают необходимость усиления математической подготовки.

Результаты входного диагностического контроля и ВПР проанализированы дирекцией и направлены педагогическому составу для учета в своей педагогической работе.

Студенту учебного заведения, поступающему на I курс, требуется адаптация не только в области организации образовательного процесса, но и в познавательном восприятии учебного материала. Школьный уровень знаний абитуриентов, в целом, является недостаточно высоким, как этого хотелось бы педагогическому коллективу колледжа. Отсюда у преподавателей возникает необходимость, помимо обучения их новым знаниям, развивать у студентов логику мышления, творческого подхода к делу, что является одним из требуемых условий для их дальнейшего обучения по общепрофессиональным и специальным дисциплинам.

Внутренняя независимая оценка качества подготовки обучающихся осуществлялась также в рамках ежегодного диагностического контроля остаточных знаний, умений и навыков по ранее изученным дисциплинам (модулям). В соответствии с формируемыми компетенциями

	Специальность/группа	Курс	Проверяемые компетенции
1.	40.02.01- Право и организация социального обеспечения, группа К2ПрО.1-22	1	Диагностическая работа (проверяемые компетенции ОК 2, ОК 4, ОК 5, ОК6, ОК 8, ОК 9, ПК 1.1, ПК 2.3)
2.	40.02.01- Право и организация социального обеспечения, группа К2ПрО.1-21	2	Диагностическая работа (проверяемые компетенции ОК 2, ОК 4, ОК 5, ОК 6, ОК 8, ОК 9, ОК 11, ОК 12, ПК 1.1, ПК 1.2, ПК 1.4, ПК 2.3)
3.	40.02.01- Право и организация социального обеспечения, группа К3ПрО.1-21	2	Диагностическая работа (проверяемые компетенции ОК 2, ОК 4, ОК 5, ОК 6, ОК 8, ОК 9, ПК 1.1, ПК-2.3)
4.	40.02.01- Право и организация социального обеспечения, группа К3ПрО.1-20	3	Диагностическая работа (проверяемые компетенции ОК 2, ОК 4, ОК 5, ОК 6, ОК 8, ОК 9, ОК 11, ОК 12, ПК 1.1, ПК 1.2, ПК 1.4, ПК 2.3)
5.	40.02.03-Право и судебное администрирование, группа К2ПсаО-22	1,2	Диагностическая работа (проверяемые компетенции ОК 1, ОК 2, ОК 3, ОК 4, ОК 5, ОК 6, ОК 7, ОК 9)
6.	40.02.03-Право и судебное администрирование, группа К2ПсаО-21	2	Диагностическая работа (проверяемые компетенции ОК 1, ОК 2, ОК 3, ОК 4, ОК 5, ОК 6, ОК 7, ОК 9, ПК 2.1, ПК 2.2)
7.	38.02.02-Страховое дело по отраслям, группа К2СдО-22	1,2	Диагностическая работа (проверяемые компетенции ОК 1, ОК 2, ОК 3, ОК 4, ОК 5, ОК 6, ОК 7, ОК 8, ОК 9, ПК 1.1, ПК 1.2, ПК 1.3, ПК 1.4, ПК 1.5, ПК 1.6, ПК 1.7, ПК 1.8, ПК 1.9, ПК 1.10, ПК 2.1, ПК 2.4, ПК 3.3, ПК 3.4, ПК3.5, ПК 4.6)
8.	38.02.02-Страховое дело по отраслям, группа К2СдО-21	2,3	Диагностическая работа (проверяемые компетенции ОК 1, ОК 2, ОК 3, ОК 4, ОК 5, ОК 6, ОК 7, ОК 8, ОК 9, ПК 1.1, ПК 1.2, ПК 1.3, ПК 1.4, ПК 1.5, ПК 1.6, ПК 1.7, ПК 1.8, ПК 1.9, ПК 1.10, ПК 2.1, ПК 2.2, ПК 2.3, ПК 2.4, ПК 3.1, ПК 3.2, ПК 3.3)
9.	38.02.06 – Финансы, группа К2ФинО.1-22	1	Диагностическая работа (проверяемые компетенции ОК 01, ОК 02, ОК 03, ОК 04, ОК 05, ОК 06, ОК 09, ОК 10, ОК 11, ОК 12, ПК 1.2, ПК 1.4, ПК 1.5, ПК 3.1, ПК 3.2, ПК 3.3, ПК 3.4, ПК 4.1, ПК 4.2, ПК 4.3)
10	38.02.06 – Финансы, группа К2ФинО-21	2	Диагностическая работа (проверяемые компетенции ОК 01, ОК 02, ОК 03, ОК 04, ОК 05, ОК 06, ОК 09, ОК 10, ОК 11, ПК 3.1, ПК 3.2, ПК 3.3, ПК 3.4, ПК 3.5)
11	38.02.06 – Финансы, группа К3ФинО-20	2, 3	Диагностическая работа (проверяемые компетенции ОК 01, ОК 02, ОК 03, ОК 04, ОК 05, ОК 06, ОК 09, ОК 10, ОК 11, ПК 3.1, ПК 3.2, ПК 3.3, ПК 3.4, ПК 3.5)
12	09.02.07-Информационные системы и программирование, группа К4ИспО.1-21	1,2	Диагностическая работа (проверяемые компетенции ОК 01, ОК 02, ОК 04, ОК 05, ОК 09, ПК 5.1, ПК 5.2, ПК5.3, ПК 5.6, ПК 5.7, ПК 6.1, ПК 6.3, ПК 6.4, ПК 6.5, ПК 7.1, ПК 7.2, ПК 7.3, ПК 7.4, ПК 7.5)
13	09.02.07-Информационные системы и программирование, группа К3ИспО-21	2,3	Диагностическая работа (проверяемые компетенции ОК 01, ОК 02, ОК 04, ОК 05, ОК 09, ОК 10, ПК 2.4, ПК 2.5, ПК 5.1, ПК 5.2, ПК 5.6, ПК 6.3)
14	09.02.07-Информационные системы и программирование, группа К3ИспО-20	3,4	Диагностическая работа (проверяемые компетенции ОК 01, ОК 02, ОК 03, ОК 04, ОК 05, ОК 06, ОК 07, ОК 08, ОК 09, ОК 10, ОК 11, ПК 2.2, ПК 2.3, ПК 2.5, ПК3.1, ПК 3.3, ПК 3.4)

15	44.02.02-Преподавание начальных классов, КЗПнКО-22	в группа	1	Диагностическая работа (проверяемые компетенции ОК 1, ОК 2, ОК 3, ОК 4, ОК 5, ОК 6, ОК 7, ОК 8, ОК 9, ОК 10, ОК 11, ПК 1.1, ПК 1.2, ПК 1.3, ПК 1.5, ПК 2.1, ПК 2.2, ПК 2.3, ПК 3.1, ПК 3.2, ПК 3.3, ПК 3.4, ПК 3.6, ПК 3.8, ПК 4.1, ПК 4.2, ПК 4.3, ПК 4.4)
16	44.02.02-Преподавание начальных классов, КЗПнКО-21	в группа	2,3	Диагностическая работа (проверяемые компетенции ОК 1, ОК 2, ОК 3, ОК 4, ОК 5, ОК 6, ОК 7, ОК 8, ОК 9, ОК 10, ОК 11, ПК 1.1, ПК 1.2, ПК 1.3, ПК 1.4, ПК 1.5, ПК 2.1, ПК 2.2, ПК 2.3, ПК 2.4, ПК 2.5, ПК 3.1, ПК 3.2, ПК 3.3, ПК 3.4, ПК 3.5, ПК 3.6, ПК 3.7, ПК 4.1, ПК 4.2, ПК 4.3, ПК 4.4, ПК 4.5)
17	44.02.02-Преподавание начальных классов, КЗПнКО-20	в группа	3,4	Диагностическая работа (проверяемые компетенции ОК 1, ОК 2, ОК 3, ОК 4, ОК 5, ОК 6, ОК 7, ОК 8, ОК 9, ОК 10, ОК 11, ПК 3.1, ПК 3.2, ПК 3.3, ПК 3.4, ПК 3.5, ПК 3.6, ПК 3.7, ПК 3.8, ПК 4.1, ПК 4.2, ПК 4.3, ПК 4.4, ПК 4.5)

Результаты диагностического контроля представлены ниже.
На базе среднего общего образования

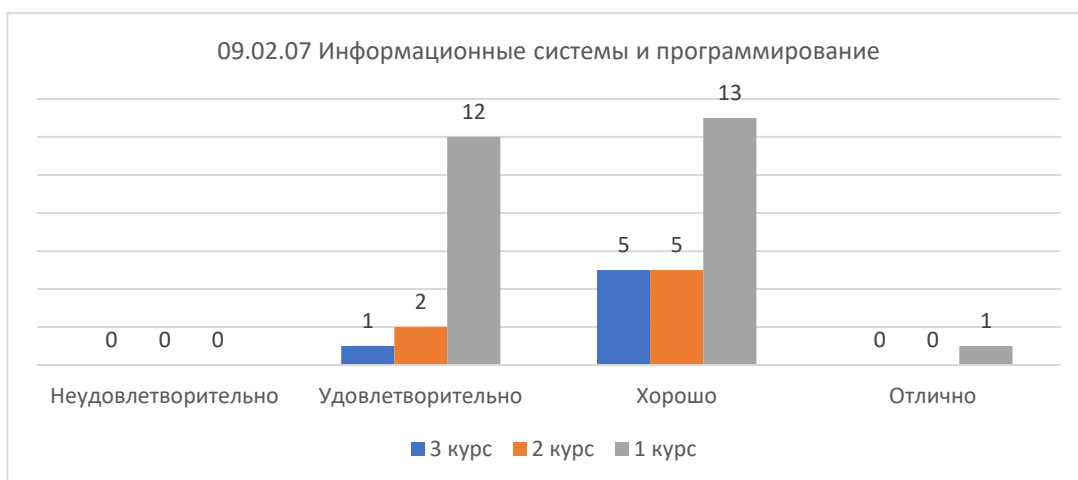
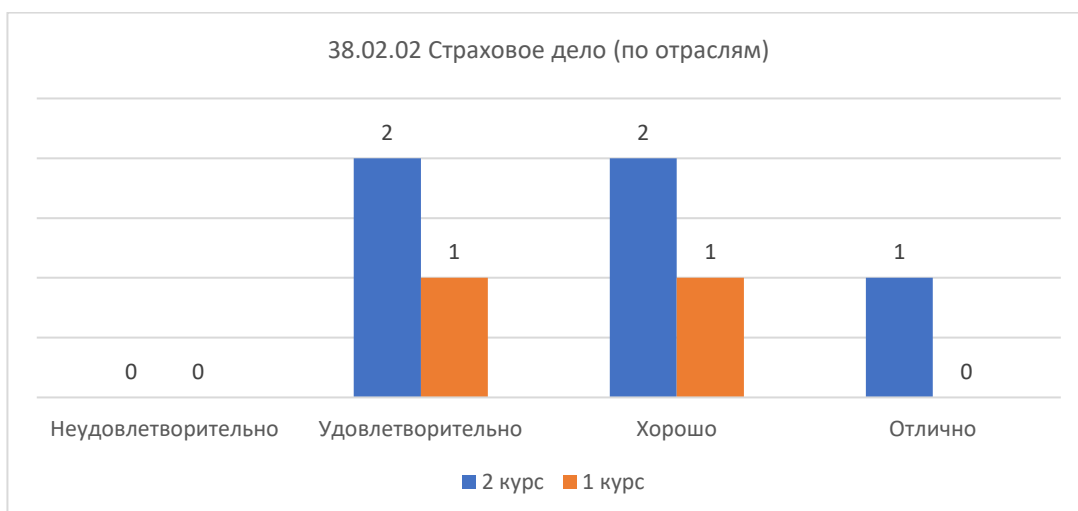

44.02.02 Преподавание в начальных классах

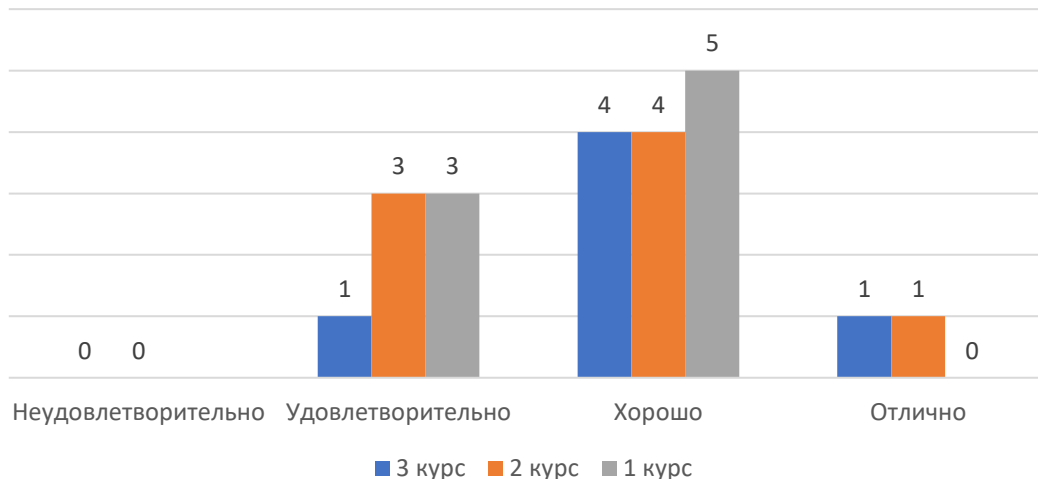

40.02.01 Право и организация социального обеспечения

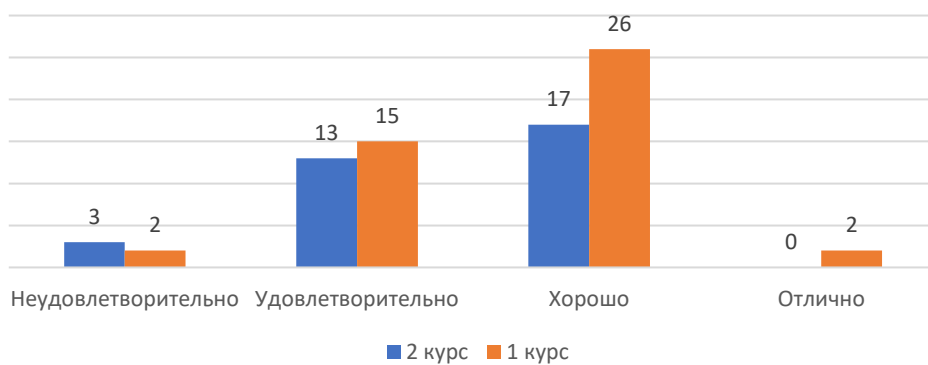

40.02.03 Право и судебное администрирование

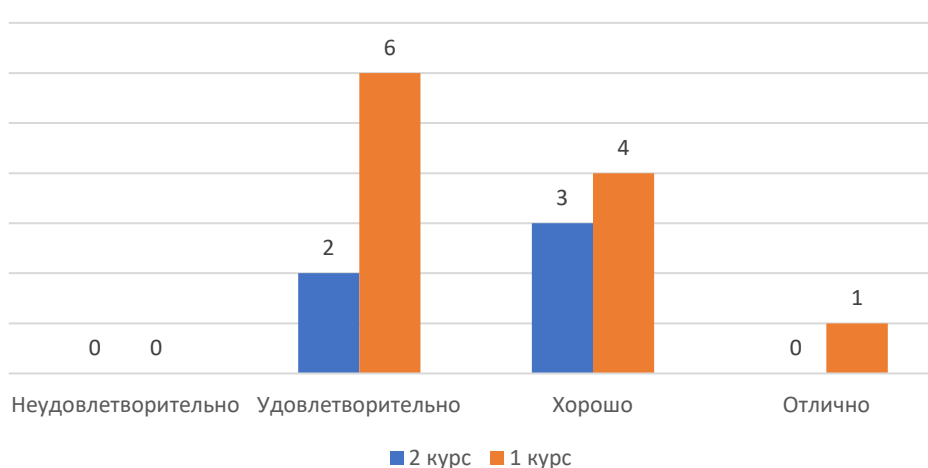

38.02.06 Финансы
(срок получения СПО по ППССЗ 1г.10м.)

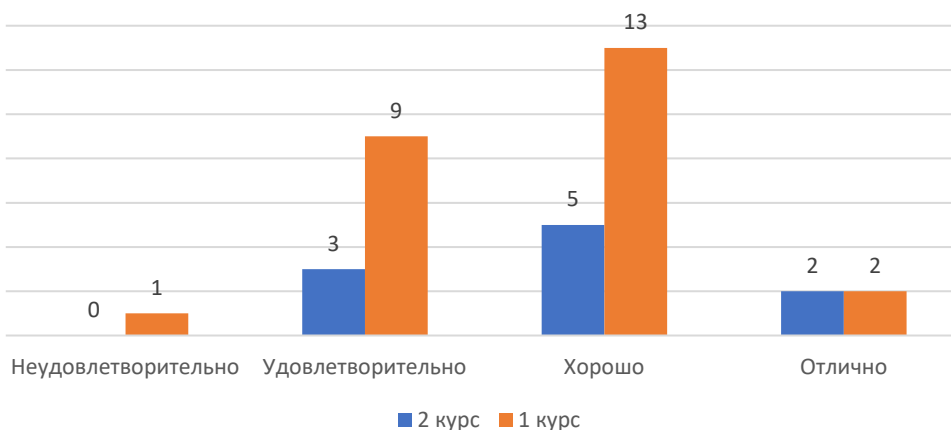

На базе основного общего образования

38.02.02 Страховое дело (по отраслям)

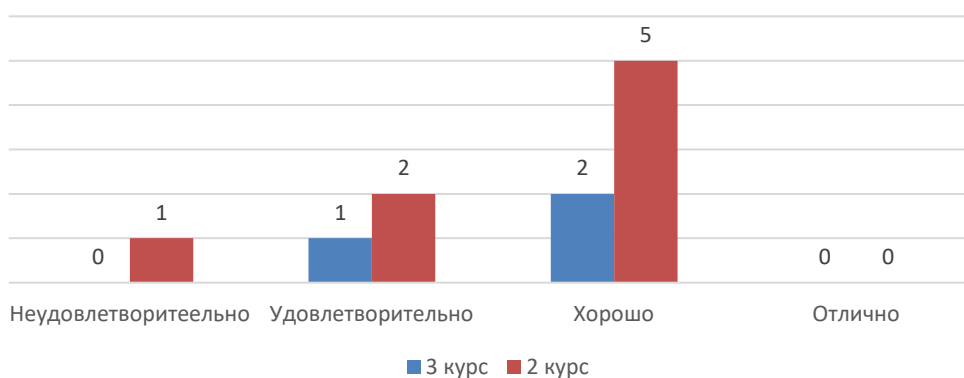

09.02.07 Информационные системы и программирование

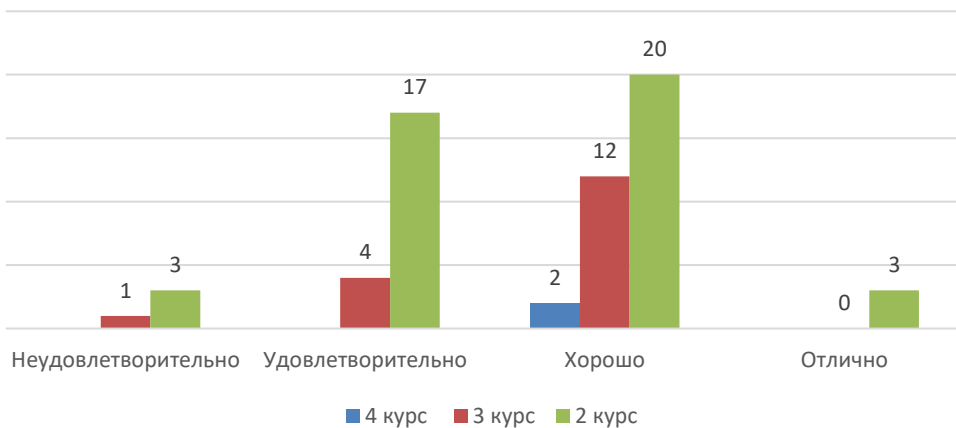

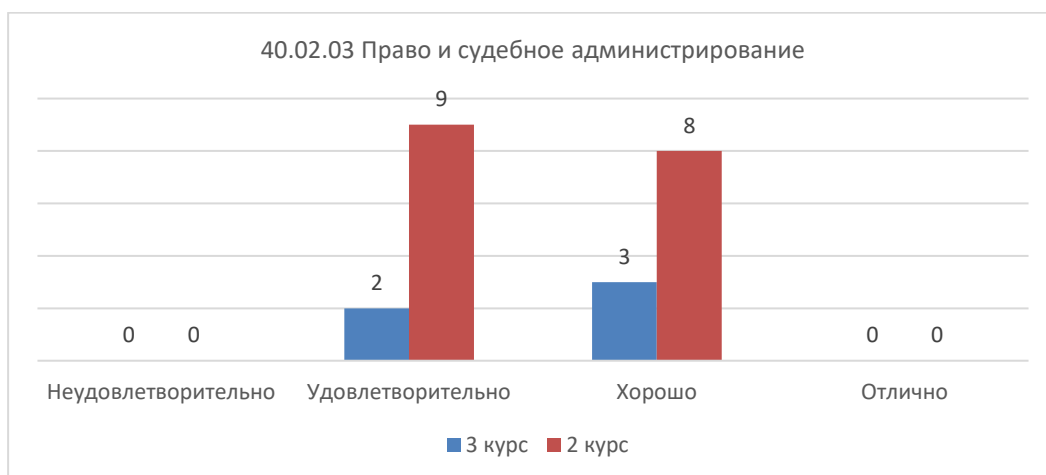
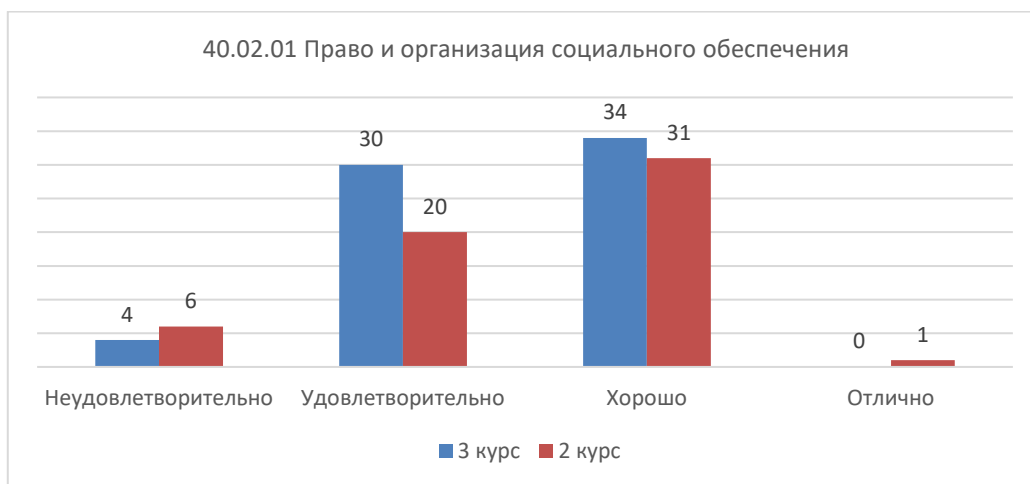

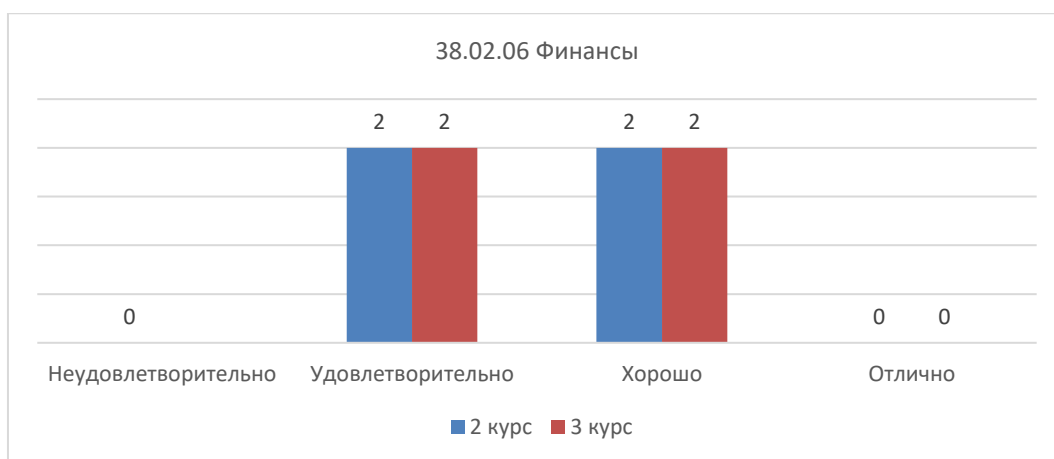

Рассматривая динамику компетенций студентов на последующем общепрофессиональном этапе обучения, необходимо выделить те обстоятельства, которые напрямую зависят от педагогов и влияют на повышение качества знаний обучающихся:

- студенты, в основном, адаптировались к учебному процессу, организованному в колледже;
- наблюдается значительное повышение интереса обучаемых к знаниям, которые непосредственно вводят их в будущую специальность;
- качественно влияет на оптимизацию и организацию образовательной деятельности введение новых форм и методов обучения таких как: тестовые контрольные работы, обобщение учебного материала по дисциплинам на основе написания рефератов, внедрение в учебный процесс компьютерной техники и др.

Важным элементом системы контроля качества подготовки выпускников является проведение и оценка результатов итоговой (государственной) аттестации. Главная цель итоговой (государственной) аттестации - установление уровня подготовки выпускника к выполнению профессиональных задач и соответствия его подготовки требованиям государственных образовательных стандартов высшего и среднего профессионального образования. Только при условии успешного прохождения всех установленных видов аттестационных испытаний, входящих в государственную итоговую аттестацию, выпускнику присваивается соответствующая квалификация и выдается диплом.

Итоговая государственная аттестация выпускников СПО для всех специальностей проводится в форме защиты выпускной квалификационной работы, а для специальности «Финансы», «Информационные системы и программирование» выпускники участвуют также в демонстрационном экзамене.

Преподавателями Колледжа разработаны необходимые учебно-методические материалы, организована работа по подготовке выпускных квалификационных (дипломных) работ.

Учебно-методическим отделом своевременно и качественно готовятся и предоставляются комиссии все необходимые документы: справки о выполнении студентами учебного плана и полученных ими оценках, зачетные книжки, экзаменационные материалы, расписания итоговых экзаменов, графики защиты выпускных квалификационных работ, другие материалы.

В соответствии с Положением об итоговой государственной аттестации сформированы и утверждены программы ИГА по специальностям. Программы рассмотрены на ПЦК и утверждены директором колледжа.

Для итоговой аттестации выпускников по каждой специальности сформированы Государственные экзаменационные комиссии (ГЭК). Председатели ГЭК согласованы с Министерством образования Московской области.

Состав ГЭК утверждается приказом директора колледжа. По завершении работы ГЭК председатели комиссий предоставляют отчеты с анализом результатов Государственной итоговой аттестации.

В 2023 году в колледже состоялся третий выпуск специалистов. К итоговой государственной аттестации было допущено 158 студентов по всем реализуемым направлениям подготовки. Все успешно прошли аттестацию.

В число аттестационных испытаний государственной итоговой аттестации входит защита выпускной квалификационной работы, а для специальностей 09.02.07. – «Информационные системы и программирование» и 38.02.06 «Финансы» также проведение демонстрационного экзамена.

По результатам работы члены ГЭК отметили, что содержание дипломных работ отличается самостоятельностью и творческим подходом к теме исследования.

При защите выпускных квалификационных работ студенты показали: умение поставить цель, сформулировать задачи и выводы, использовать современные информационные технологии. Выступления выпускников отличались четкостью изложения материала, умением оперировать теоретическими и практическими знаниями, анализировать факты, обобщать их и делать выводы.

К недостаткам подготовки некоторых студентов можно отнести затруднения в увязке теоретических вопросов с практикой. Встречается фрагментарность в усвоении понятий, определений.

Ниже представлены результаты итоговых испытаний.

**Среднее профессиональное образование
Программы подготовки специалистов среднего звена**

09.02.07. – «Информационные системы и программирование»

на базе **среднего** общего образования

демонстрационный экзамен

Форма обучения	Всего студентов	В том числе с оценкой				
		Отлично	Хорошо	Удовлетв.	Неудовл.	Средний балл
очная	2	-	2		-	4,0

выпускная квалификационная работа

Форма обучения	Всего студентов	В том числе с оценкой				
		Отлично	Хорошо	Удовлетв.	Неудовл.	Средний балл
очная	2	-	2	-	-	4,0

на базе **основного** общего образования

демонстрационный экзамен

Форма обучения	Всего студентов	В том числе с оценкой				
		Отлично	Хорошо	Удовлетв.	Неудовл.	Средний балл
очная	6	-	5	1	-	3,83

выпускная квалификационная работа

Форма обучения	Всего студентов	В том числе с оценкой				
		Отлично	Хорошо	Удовлетв.	Неудовл.	Средний балл
очная	6	1	5	-	-	4,18

38.02.02. – «Страховое дело (по отраслям)»

выпускная квалификационная работана базе **среднего** общего образования

Форма обучения	Всего студентов	В том числе с оценкой				
		Отлично	Хорошо	Удовлетв.	Неудовл.	Средний балл
очная	6	1	5	-	-	4,16

на базе **основного** общего образования

Форма обучения	Всего студентов	В том числе с оценкой				
		Отлично	Хорошо	Удовлетв.	Неудовл.	Средний балл
очная	3	-	-	3	-	3,0

Финансы 38.02.06на базе **среднего** общего образования**демонстрационный экзамен**

Форма обучения	Всего студентов	В том числе с оценкой				
		Отлично	Хорошо	Удовлетв.	Неудовл.	Средний балл
очная	10	1	6	3	-	3,8

выпускная квалификационная работа

Форма обучения	Всего студентов	В том числе с оценкой				
		Отлично	Хорошо	Удовлетв.	Неудовл.	Средний балл
очная	10	1	8	1	-	4,2

на базе **основного** общего образования**демонстрационный экзамен**

Форма обучения	Всего студентов	В том числе с оценкой				
		Отлично	Хорошо	Удовлетв.	Неудовл.	Средний балл
очная	11	1	6	4	-	3,73

выпускная квалификационная работа

Форма обучения	Всего студентов	В том числе с оценкой				
		Отлично	Хорошо	Удовлетв.	Неудовл.	Средний балл
очная	11	2	8	1	-	4,09

Право и организация социального обеспечения 40.02.01

выпускная квалификационная работа

на базе **среднего** общего образования

Форма обучения	Всего студентов	В том числе с оценкой				
		Отлично	Хорошо	Удовлетв.	Неудовл.	Средний балл
очная	26	12	13	1	-	4,42

на базе **основного** общего образования

Форма обучения	Всего студентов	В том числе с оценкой				
		Отлично	Хорошо	Удовлетв.	Неудовл.	Средний балл
очная	61	20	36	5	-	4,25

40.02.03 «Право и судебное администрирование»

выпускная квалификационная работа

на базе среднего общего образования						
Форма обучения	Всего студентов	В том числе с оценкой				
		Отлично	Хорошо	Удовлетв.	Неудовл.	Средний балл
очная	5	1	3	1	-	4,0

на базе основного общего образования						
Форма обучения	Всего студентов	В том числе с оценкой				
		Отлично	Хорошо	Удовлетв.	Неудовл.	Средний балл
очная	5	-	5	-	-	4,0

Преподавание в начальных классах 44.02.02

выпускная квалификационная работа

на базе среднего общего образования						
Форма обучения	Всего студентов	В том числе с оценкой				
		Отлично	Хорошо	Удовлетв.	Неудовл.	Средний балл
очная	6	5	1	-	-	4,83

на базе основного общего образования						
Форма обучения	Всего студентов	В том числе с оценкой				
		Отлично	Хорошо	Удовлетв.	Неудовл.	Средний балл
очная	17	9	7	1	-	4,47

Результаты последних итоговых (государственных) аттестаций говорят о достаточно высоком уровне подготовки студентов по всем формам обучения: отсутствуют неудовлетворительные оценки. 88% выпускников получили оценки хорошо и отлично.

В рамках внутренней системы оценки качества образовательной деятельности обучающимся предоставляется возможность оценивания условий, содержания, организации и качества образовательного процесса в целом и отдельных дисциплин (модулей) и практик в том числе с использованием ЭИОС колледжа.

На официальном сайте организации профессионального образования в сети «Интернет» https://college-gsc.ru/sveden/document/#anchor_reportEduDocLink представлены следующие компоненты такой оценки:

- локальный нормативный правовой акт о внутренней системе оценки качества образовательной деятельности в организации высшего образования:

[https://college-gsc.ru/sveden/files/Pologhenie_o_provedenii_vnutr._nezavisimoy_ocenki_kachestva_obr.\(1\).pdf](https://college-gsc.ru/sveden/files/Pologhenie_o_provedenii_vnutr._nezavisimoy_ocenki_kachestva_obr.(1).pdf)

- анкеты для опросов работодателей (<https://forms.gle/WJ55dcm5xWG93Ck99>), научно-педагогических работников (<https://forms.gle/hNu1omu2qf3ZCWYp9>) и обучающихся (<https://forms.gle/dUAiZ9j2EdYmKLNj8>).

- информация о результатах опросов работодателей и (или) их объединений, иных юридических и (или) физических лиц об удовлетворенности качеством образовательной деятельности по колледжу (обобщенный) в рамках реализации образовательных программ:

№	Наименование	Код	Ссылка на результаты анкетирования
---	--------------	-----	------------------------------------

	образовательной программы	специальности	
1.	Информационные системы и программирование	09.02.07 на базе ООО	https://college-gsc.ru/sveden/files/Otchet_rabotodatelei_23_(ISU)3.10.pdf
2.	Информационные системы и программирование	09.02.07 на базе СОО	https://college-gsc.ru/sveden/files/Otchet_rabotodatelei_23(ISU)_2.10.pdf
3.	Страховое дело (по отраслям)	38.02.02 на базе ООО	https://college-gsc.ru/sveden/files/Otchet_rabotodatelei_23(SDO)2.10.pdf
4.	Страховое дело (по отраслям)	38.02.02 на базе СОО	https://college-gsc.ru/sveden/files/Otchet_rabotodatelei_23(SDO)1.10.pdf
5.	Финансы	38.02.06 на базе СОО	https://college-gsc.ru/sveden/files/Otchet_rabotodatelei_23(Finansy)2.10.pdf
6.	Финансы	38.02.06 на базе СОО	https://college-gsc.ru/sveden/files/Otchet_rabotodatelei_23(Finansy)1.10.pdf
7.	Право и организация социального обеспечения	40.02.01 на базе ООО	https://college-gsc.ru/sveden/files/Otchet_rabotodatelei_23(POS0)2.10.pdf
8.	Право и организация социального обеспечения	40.02.01 на базе СОО	https://college-gsc.ru/sveden/files/Otchet_rabotodatelei_23(POS0)1.10.pdf
9.	Право и судебное администрирование	40.02.03 на базе ООО	https://college-gsc.ru/sveden/files/Otchet_rabotodatelei_23(PiSA)_2.10.pdf
10.	Право и судебное администрирование	40.02.03 на базе СОО	https://college-gsc.ru/sveden/files/Otchet_rabotodatelei_23(PiSA)_1.10.pdf
11.	Преподавание в начальных классах	44.02.02 на базе ООО	https://college-gsc.ru/sveden/files/Otchet_rabotodatelei_23(PNK)3.10.pdf
12.	Преподавание в начальных классах	44.02.02 на базе СОО	https://college-gsc.ru/sveden/files/Otchet_rabotodatelei_23(PNK)2.10.pdf

Анкетирование показало высокую удовлетворенность работодателей качеством подготовки обучающихся (выпускников) АНО ПО «Московский областной гуманитарно-социальный колледж». Например, как показало анкетирование 100% опрошенных работодателей намерены в будущем принимать на работу наших выпускников

- информация о результатах опросов педагогических работников профессиональной организации об удовлетворенности условиями и организацией образовательной деятельности в рамках реализации образовательной программы

№	Наименование образовательной программы	Код специальности	Ссылка на результаты анкетирования
1.	Информационные системы и программирование	09.02.07 на базе ООО	https://college-gsc.ru/sveden/files/Otchet_PPS_23_(ISU)_3.10.pdf
2.	Информационные системы и программирование	09.02.07 на базе СОО	https://college-gsc.ru/sveden/files/Otchet_PPS_23_(ISU)_3.10.pdf
3.	Страховое дело (по отраслям)	38.02.02 на базе ООО	https://college-gsc.ru/sveden/files/Otchet_PPS_23_(Straxovoe_delo_po_otraslyam)2.10.docx.pdf

4.	Страховое дело (по отраслям)	38.02.02 на базе СОО	https://college-gsc.ru/sveden/files/Otchet_PPS_23_(Straxovoe_delo_po_otraslyam)1.10.pdf
5.	Финансы	38.02.06 на базе ООО	https://college-gsc.ru/sveden/files/Otchet_PPS_23_(Finansy)2.10.pdf
6.	Финансы	38.02.06 На базе СОО	https://college-gsc.ru/sveden/files/Otchet_PPS_23_(Finansy)_1.10.docx.pdf
7.	Право и организация социального обеспечения	40.02.01 на базе ООО	https://college-gsc.ru/sveden/files/Otchet_PPS_23_(POSO)_2.10.pdf
8.	Право и организация социального обеспечения	40.02.01 на базе СОО	https://college-gsc.ru/sveden/files/Otchet_PPS_23_(POSO)_1.10.pdf
9.	Право и судебное администрирование	40.02.03 на базе ООО	https://college-gsc.ru/sveden/files/Otchet_PPS_23(PiSA)_2.10.docx.pdf
10.	Право и судебное администрирование	40.02.03 на базе СОО	https://college-gsc.ru/sveden/files/Otchet_PPS_23(PiSA)_1.10.docx.pdf
11.	Преподавание в начальных классах	44.02.02 на базе ООО	https://college-gsc.ru/sveden/files/Otchet_PPS_23_(PNK)_3.10.pdf
12.	Преподавание в начальных классах	44.02.02 на базе СОО	https://college-gsc.ru/sveden/files/Otchet_PPS_23_(PNK)_2.10.pdf

По результатам исследования выявлена удовлетворенность научно-педагогических работников условиями профессиональной деятельности. Преподаватели высоко оценили информационное наполнение официального сайта и уровень доступности информации, касающийся образовательного процесса в Колледже, уровень организации образовательного процесса;

- информация о результатах опросов обучающихся профессиональной организации об удовлетворенности условиями, содержанием, организацией и качеством образовательного процесса в освоении и отдельных дисциплин (модулей) и в рамках реализации образовательных программ представлена ниже:

№	Наименование образовательной программы	Код специальности	Ссылка на результаты анкетирования
1.	Информационные системы и программирование	09.02.07 на базе ООО	https://college-gsc.ru/sveden/files/Otchet_praktika_23_ISU_3.10.pdf
2.	Информационные системы и программирование	09.02.07 на базе СОО	https://college-gsc.ru/sveden/files/Otchet_praktika_23_ISU_2.10.pdf
3.	Страховое дело (по отраслям)	38.02.02 на базе ООО	https://college-gsc.ru/sveden/files/Otchet_praktika_23_SDO_2.10.pdf
4.	Страховое дело (по отраслям)	38.02.02 на базе СОО	https://college-gsc.ru/sveden/files/Otchet_praktika_23_SDO_1.10.pdf
5.	Финансы	38.02.06 на базе ООО	https://college-gsc.ru/sveden/files/Otchet_praktika_23_Finansy_2.10.pdf
6.	Финансы	38.02.06 на базе СОО	https://college-gsc.ru/sveden/files/Otchet_praktika_23_Finansy_1.10.pdf

7.	Право и организация социального обеспечения	40.02.01 на базе ОО	https://college-gsc.ru/sveden/files/Otchet_praktika_23_POSO_2.10.pdf
8.	Право и организация социального обеспечения	40.02.01 на базе СО	https://college-gsc.ru/sveden/files/Otchet_praktika_23_POSO_1.10.pdf
9.	Право и судебное администрирование	40.02.03 на базе ОО	https://college-gsc.ru/sveden/files/Otchet_praktika_23_PSA_2.10.pdf
10.	Право и судебное администрирование	40.02.03 на базе СО	https://college-gsc.ru/sveden/files/Otchet_praktika_23_PSA_1.10.pdf
11.	Преподавание в начальных классах	44.02.02 на базе ОО	https://college-gsc.ru/sveden/files/Otchet_praktika_23_PNK_3.10.pdf
12.	Преподавание в начальных классах	44.02.02 на базе СО	https://college-gsc.ru/sveden/files/Otchet_praktika_23_PNK_2.10.pdf

По результаты опроса выявлена удовлетворенность качеством и комфортностью обучения в колледже. Студентами дана высокая оценка различным сторонам жизнедеятельности образовательной организации и уровню преподавания дисциплин

2.7 Востребованность выпускников и их профессиональное продвижение

Одним из основных показателей качества подготовки является востребованность выпускников после окончания Колледжа. В целях реализации задач, связанных с содействием трудоустройству выпускников и оказанием помощи в профессиональном становлении в ГСК действует Служба содействия трудоустройству выпускников АНО ПО «Московский областной гуманитарно-социальный колледж».

Основные направления деятельности Службы:

- сотрудничество с предприятиями и организациями, выступающими в качестве работодателей для выпускников;
- предоставление работодателям информации о выпускниках ГСК, о программах подготовки/переподготовки специалистов, о возможностях получения дополнительного профессионального образования и повышения квалификации;
- сбор, обобщение, анализ и предоставление обучающимся информации о состоянии и тенденциях рынка труда, о требованиях, предъявляемых к соискателю рабочего места;
- формирование банка данных вакансий, предлагаемых работодателями по соответствующим профессиям;
- содействие личностному развитию, а также процессам трудовой и социальной адаптации молодежи;
- содействие студентам в трудоустройстве в соответствии с полученной квалификацией;
- создание базы выпускников ГСК;
- укрепление контактов с выпускниками;
- проведение мероприятий, направленных на развитие взаимоотношений между выпускниками (День выпускников ГСК и др.);
- выпуск информационных и рекламных материалов, проведение мероприятий, способствующих трудоустройству выпускников и повышающих их конкурентоспособность на рынке труда;

В рамках работы Службы содействия трудоустройству выпускников в 2023 году были проведены следующие мероприятия:

- анкетирование выпускников 2023;

- заключение соглашения о сотрудничестве с Государственным казённым учреждением Московской области Люберецкий центр занятости населения;
- участие в онлайн-форумах «Трудоустройство выпускников»;
- информирования студентов и выпускников об имеющихся вакансиях;
- пополнение базы данных выпускников;
- размещение отзывов работодателей на выпускников.

Эффективность формирующейся в Колледже системы контроля качества подготовки выпускников подтверждают данные о трудоустройстве выпускников и отсутствие рекламаций от работодателей и заявки со стороны работодателей на молодых специалистов.

Особое внимание уделяется поиску партнеров для трудоустройства инвалидов и лиц с ограниченными возможностями здоровья в случае появления студентов с ОВЗ в колледже.

В 2023 году продолжено взаимодействие с базовой профессиональной образовательной организацией «Базовая профессиональная образовательная организация инклюзивного профессионального образования Московской области ГАПОУ МО «ПК Энергия», обеспечивающей поддержку региональной системы инклюзивного профессионального образования инвалидов и лиц с ограниченными возможностями здоровья по образовательным программам среднего профессионального образования.

Для оказания непосредственной помощи служба содействия трудоустройству регулярно общается с работодателями как по вопросам трудоустройства после колледжа, так и по вопросам вторичной занятости студентов. Объявления об имеющихся вакансиях доводятся до сведения студентов.

В 2023 году колледж выпустил 158 специалистов по крайне востребованным в регионе специальностям.

По данным телефонного опроса 75 человек трудоустроены (из них в соответствии с освоенной специальностью 61), 68 продолжили обучение, 15 человек призваны в ряды ВС РФ.

Кроме того, из выпуска 2022 специалистов среднего профессионального образования (очная форма) по данным мониторинга качества подготовки кадров за 2022 год уровень занятости выпускников за вычетом продолживших обучение составляет 92,3% , что выше, чем в Московской области 84,9 %.

На планирующийся выпуск 2024 года уже поступают предложения от работодателей.

Наши партнеры-работодатели:

Администрация муниципального образования городской округ Люберцы Московской области

Гуманитарно-социальный институт

Межрайонная ИФНС России № 17 по Московской области

ООО «Компания Миларго»

ООО «Академия-Базис»

АО Комбинат ЖКХ и благоустройства поселка Красково

СПАО «РЕСО-Гарантия»

Управление по обеспечению деятельности мировых судей Московской области, мировой судебный участок № 118

Управление по обеспечению деятельности мировых судей Московской области, мировой судебный участок № 114

Адвокатский кабинет № 1471 Адвокатской палаты Московской области

Люберецкий городской суд Московской области

Главное управление ПФР № 3 по г. Москве и Московской области

МОУ Гимназия № 56

МОУ Красковская СОШ № 55

МОУ Кадетская школа муниципального образования городской округ Люберцы
московской области
МОУ Инженерная школа № 6
МОУ Гимназия № 5
ООО «Внедрение. Научное исследование. Испытание строительных материалов —
Новый век»;
ООО «ИТ-инжиниринг»

2.8. Кадровое обеспечение учебного процесса

Руководство Колледжа, Педагогический Совет уделяют постоянное внимание вопросам кадрового обеспечения учебного процесса и привлечения научно-педагогического персонала к образовательной деятельности. Преподаватели работают на штатной основе, на основе штатного и внешнего совместительства.

Образовательный процесс осуществляют высококвалифицированные специалисты. В обследуемый период времени к ведению образовательного процесса привлечены 94 педагогических работника, в том числе социальный педагог, педагог-психолог, мастера производственного обучения. Из них 34 штатных педагога, в том числе 2 мастера производственного обучения. Все они имеют высшее образование, соответствующее профилю преподаваемой дисциплины (модуля). Около 31% преподавателей имеют ученую степень или звание. Квалификация преподавательского состава позволяет качественно осуществлять реализацию основных профессиональных образовательных программ. Около трети преподавательского состава (31,2%) являются специалистами, имеющими не только большой стаж работы с молодежью, но и огромный жизненный опыт, средний возраст которых 39-55 лет. Молодые преподаватели, являющиеся авангардом и новаторами новых технологий, составляют 19,4% ППС и 49,4% - это специалисты в возрасте 56 лет и выше.

Воспитательную работу осуществляют 3 социальных педагога, педагог-психолог, педагог-организатор, тьютор и ассистент помощник.

Преподаватели получают дополнительное профессиональное образование по программам повышения квалификации не реже 1 раза в 3 года.

Нормативы обеспеченности сотрудниками и педагогическими работниками выдержаны в полной мере. Преподаватели, отвечающих за освоение обучающимися профессиональных учебных циклов имеют опыт деятельности в организациях соответствующей профессиональной сферы. Большинство преподавателей имеют стаж педагогической работы более 10 лет.

В соответствии с требованиями ФГОС СПО по специальностям «Финансы» и «Информационные системы и программирование» к работе по подготовке специалистов привлечены педагогические работники, имеющие опыт деятельности не менее 3 лет в организациях, направление деятельности которых соответствует области профессиональной деятельности выпускников «08 Финансы и экономика» и «06 Связь, информационные и коммуникационные технологии».

Их доля, в общем числе педагогических работников, обеспечивающих освоение обучающимися профессиональных модулей образовательной программы, составляет 56% и 61,8 % соответственно.

Все предметно-цикловые комиссии Колледжа возглавляются лицами с учеными степенями и званиями.

Преподаватели, работающие в Колледже, в достаточной мере владеют современными формами и методами организации учебного процесса, часть преподавателей применяет методы обучения, основанные на информационных технологиях. Многие преподаватели являются настоящими энтузиастами своего дела, хорошо владеющими своей профессией, новыми технологиями.

Кроме того, учебный процесс по образовательным программам на условиях внешнего совместительства или по договорам возмездного оказания услуг осуществляют

высококвалифицированные руководители и специалисты хозяйствующих субъектов, представители государственных и муниципальных органов.

В соответствии с планом большинство преподавателей колледжа прошли повышение квалификации по программам «Педагогические технологии электронного обучения с применением дистанционных образовательных технологий» и «Технологии инклюзивного образования студентов с инвалидностью и ограниченными возможностями здоровья в образовательных организациях среднего профессионального и высшего образования»

В Колледже практикуется взаимопосещение занятий преподавателями. В целях повышения профессионального уровня молодых преподавателей и качества образования в целом в Колледже действует «Школа молодого преподавателя»

В целях проведения в 2023 году Демонстрационного экзамена привлечен 1 специалист, имеющий «Свидетельство Главного эксперта WSR», и 6 человек, имеющих «Свидетельство эксперта WSR».

Педагоги Колледжа в 2023 году публиковали свои материалы в различных печатных и электронных изданиях вуза-партнера. На сайте колледжа размещены разработанные ими учебно-методические материалы.

Анализ кадрового обеспечения образовательного процесса по блокам дисциплин учебного плана подтверждает его соответствие всем показателям, предъявляемым к качеству педагогических кадров Колледжа. Лицензионные нормативы соблюдены

Выводы по разделу:

Образовательный процесс в «Московском областном гуманитарно-социальном колледже» ведется в соответствии с установленными требованиями к организационно-правовому обеспечению образовательной деятельности, действующим законодательством Российской Федерации, приказами и распоряжениями Министерства просвещения РФ и Министерства образования Московской области.

Принятая и существующая в Колледже система управления обеспечивает выполнение действующего законодательства в области образования и собственных уставных положений в целях создания эффективной системы управления содержанием и качеством подготовки обучающихся.

Таким образом, анализ представленных к самообследованию основных образовательных программ среднего профессионального образования, учебных планов и кадров показал их **соответствие действующим Федеральным государственным образовательным стандартам среднего профессионального образования (ФГОС СПО)** по структуре, соотношению объемов часов по блокам дисциплин и перечню дисциплин.

Учебный процесс строится в соответствии с учебными планами и учебными программами. Освоение образовательных программ в соответствии с завершается итоговой аттестацией в форме защиты выпускной квалификационной работы и сдачей итогового демонстрационного экзамена (при наличии).

В Колледже создана эффективно действующая система контроля качества обучения.

3. НАУЧНО-ИССЛЕДОВАТЕЛЬСКАЯ ДЕЯТЕЛЬНОСТЬ

Научно-исследовательская работа в "Московском областном гуманитарно-социальном колледже" является неотъемлемой частью образовательного процесса, важнейшим фактором формирования инновационного потенциала коллектива сотрудников, основой для обновления учебно-методического и научного обеспечения учебного процесса.

Компетентность преподавателя проявляется в двух видах деятельности – учебно-методической и научно-методической.

В 2023 году главным направлением работы было апробация и совершенствование современных, отвечающих требованиям времени, учебно-методических комплексов, способных представить студенту полный комплект учебно-методических материалов, в том числе для самостоятельного изучения дисциплины.

Наиболее эффективными формами изучения и обобщения педагогического опыта являются научно-практические конференции, семинары, выставки разработанной учебно-методической литературы и других методических материалов.

В своей научной работе преподаватели обобщают, систематизируют и развивают накопленный педагогический опыт, учитывая достижения современной науки. Результаты методической работы находят отражение в докладах и выступлениях на заседаниях предметно-цикловых комиссий, в печатных изданиях, в публикациях на различных сайтах Интернета.

Педагоги имеют возможность публикаций в рецензируемых изданиях вуза-партнера (Гуманитарно-социальный институт): «Актуальные проблемы социально-гуманитарного знания» и электронный журнал «Научный вестник ГСИ»:

Исследовательская работа студентов проводилась самостоятельно и под руководством опытных преподавателей.

В рамках учебного процесса студенты готовили рефераты и материалы к проведению круглых столов.

Студенты, активно пользовались созданной в вузе информационной средой, имели постоянную возможность выхода в Интернет, где анализировали многочисленные письменные источники. Большую поддержку оказывает возможность выхода и опыт работы в информационной среде «Консультант плюс».

В течение года студенты колледжа приняли активное участие в организованных в вузе-партнере научных мероприятиях:

- традиционной научно-практической конференции учащихся средних учебных учреждений в рамках сентябрьских чтений - традиционной научно-практической конференции учащихся средних учебных учреждений в рамках сентябрьских чтений «Первые шаги в науку: Взгляд в будущее». В составе конференции работали четыре секции: педагогика и психология; право и общественные науки; экономика, информатика, менеджмент; социально-культурологическая.

- VI Всероссийской научной конференции «Теория и практика общественного развития в свете современного научного знания». В составе конференции работали четыре секции: социально-культурологическая, политико-правовая, экологическая, секция образования и педагогики;

- конкурсе студенческих научных работ.

По итогам конкурса за 2023 год были отмечены лучшие научные и инновационные работы следующих учащихся Московского областного гуманитарно-социального колледжа:

Хамраев К. И. за работу «Патриотическое воспитание в контексте мероприятия «Разговоры о важном», научный руководитель к.п.н., доцент Карпенко В.Б.

Елисеева А.С. за работу «Воспитание патриотизма в контексте формирования общекультурных компетенций в начальной школе (на примере проекта «Акция письмо солдату»), научный руководитель к.п.н., доцент Карпенко В.Б.

Лемешкина В. Ю., Федякина А. Ал., Горькова А. А. за работу «Воспитание патриотизма в контексте формирования общекультурных компетенций в начальной школе» (на примере проекта «Кинофильмы военно-патриотической тематики для младших школьников»), научный руководитель к.п.н., доцент Карпенко В.Б.

Марцин В. В., Урусова А.П., Наумова Д. Д. за работу «Воспитание патриотизма в контексте формирования общекультурных компетенций в начальной школе» (на примере

проекта «Движение «Волонтеры России»), научный руководитель к.п.н., доцент Карпенко В.Б.

Никулин М.В., Середенко А. А., Виноградов А. Александрович за работу «Воспитание патриотизма в контексте формирования общекультурных компетенций в начальной школе» (на примере проекта «Кинофильмы военной тематики»), научный руководитель к.п.н., доцент Карпенко В.Б.

Жуйкова за работу А. В. «Правила оформления инвалидности в 2023г.» научный руководитель к.ю.н., доцент Дугарская Т.А.

Жумир К.П. за работу «Актуальные вопросы назначений и выплаты пособий по временной нетрудоспособности» научный руководитель к.ю.н., доцент Дугарская Т.А.

Оскорбина М.С. за работу «Актуальные вопросы назначений и выплаты пособий детям сиротам» научный руководитель к.ю.н., доцент Дугарская Т.А.

Проводились традиционные мероприятия:

-экскурсии в библиотеку для студентов-первокурсников колледжа, где их ждала интересная, полезная и необходимая информация. Читальный зал библиотеки в это день выступил в роли «Информационного навигатора».

-занятия по профилактике зависимого поведения «Все об аддукциях» и «Умей сказать НЕТ» для студентов 1-го курса колледжа, проведенные к.с.н., доцентом Богдановой В.В. и студентами 2-го курса магистратуры психолого-педагогического направления были проведены.

За прошедший год активизировалась работа по наполнению аккаунтов колледжа в социальных сетях. В настоящее время по инициативе активных членов медиасектора студенческого совета разрабатывается проект по созданию и продвижению позитивного имиджа колледжа в социальных сетях, а также формированию студенческой корпоративной культуры.

4. МЕЖДУНАРОДНАЯ ДЕЯТЕЛЬНОСТЬ

В 2023г. в Колледже по программам среднего профессионального образования на условиях общего приема обучалось 40 студентов из 9 стран СНГ. В числе стран, из которых прибыли студенты: Азербайджан, Армения, Беларусь, Казахстан, Киргизия, Молдова, Таджикистан, Украина, Узбекистан. Подготовлено и выпущено 3 специалиста: 1 из Казахстана и 2 из Украины.

Приоритетными направлениями международного сотрудничества Колледжа являются:

- установление рабочих контактов с зарубежными образовательными учреждениями;
- участие в международных образовательных программах;
- обучение и стажировки студентов Колледжа за рубежом;
- повышение квалификации и проведение стажировок педагогического состава Колледжа за рубежом;
- проведение общих «мастер-классов».

5. ВНЕУЧЕБНАЯ РАБОТА

Успешная социализация человека и его способность к усвоению общекультурных ценностей во многом зависит от социальной среды, которая его окружает.

Социокультурное пространство – это совокупность взаимосвязанных экономических, социальных и культурных характеристик социальной среды, наличие и содержание которых создает условия для личностного развития, самоорганизации, расширения знаний, удовлетворения духовных потребностей. Чем выше уровень характеристик социокультурного пространства личности, тем выше возможности его влияния на социальные процессы.

Процесс воспитания гармонично развитой личности в современном мире невозможен без взаимодействия с социальными институтами. Одной из важных воспитательных задач является установление подобных связей с социумом. Развитие

социальных связей с просветительно-образовательными и культурно-досуговыми центрами города и региона даёт дополнительный импульс для духовного развития и обогащения личности.

В процессе осуществления образовательной и воспитательной деятельности Московский областной гуманитарно-социальный колледж осуществляет сотрудничество с различными социальными партнерами города и района, такими как Муниципальное учреждение дополнительного образования «Центр социально-трудовой адаптации и профориентации» городского округа Люберцы; Администрация городского округа Люберцы; МУ ДО «Центр социально-трудовой адаптации и профориентации» городского округа Люберцы; Быковский центр развития творчества детей и юношества; ГКУ МО «Мособлпожспас».

В рамках образовательного и воспитательного процесса, осуществляемого в период осуществления практической подготовки обучающихся, Колледж осуществляет взаимодействие с администрацией города, с региональными предприятиями и организациями, деятельность которых соответствует профилям образовательных программ Колледжа.

Воспитательная работа проводится в тесном взаимодействии с вузом-партнером (Гуманитарно-социальным институтом).

Большое внимание в воспитательной деятельности Колледж уделяет социальному институту семьи, как одному из основных субъектов образования и воспитания.

Современное общество остро нуждается в таких качествах личности, как духовность, социальная мобильность и востребованность специалиста на рынке труда, стремление к самосовершенствованию, профессиональная компетентность, упорство в достижении целей. Среди факторов, выступающих на первый план в подготовке молодых специалистов, обладающих такими качествами, выдвигается интеграция образовательного учреждения и семьи в современных условиях.

Решения этой задачи реализуется Колледжем посредством развития форм взаимодействия с родителями потенциальных абитуриентов и обучающихся:

- профориентационные консультации для поступающих и их родителей, помощь в выборе профессии с учетом интересов и склонностей абитуриента;
- оказание психолого-педагогического консультирования родителей обучающихся, направленные на повышение педагогической компетентности родителей, выработке совместных действий по снижению уровня конфликтности обучающихся, повышение их интереса к учебе;
- выявление обучающихся из неблагополучных семей и оказание им необходимой социальной-психологической помощи;
- вовлечение родителей в совместную воспитательную деятельность, в процесс обсуждения программы воспитательной работы, привлечение к участию в различных мероприятиях, проводимых в Колледже.

Для координации внеучебной работы в Колледже создан Центр воспитательной и внеурочной работы. Работа Центра выполняется в соответствии с комплексным планом внеаудиторной работы.

Основные задачи Центра:

- организация и проведение в Колледже научной, воспитательной работы, культурно-массовой и творческой деятельности, спортивно-оздоровительной работы;
- взаимодействие с общественными организациями, содействие обучающимся в организации студенческого самоуправления;
- организация социальной работы с обучающимися, внесение предложений директору Колледжа об оказании материальной помощи остро нуждающимся обучающимся, премировании отличившихся обучающихся;

- взаимодействие с органами государственной власти, коммерческими организациями и общественными объединениями, направленное на привлечение инвестиций и повышение престижа Колледжа;
- участие в организации и проведении мероприятий различного уровня, связанных с профилем Колледжа;
- взаимодействие со средствами массовой информации с целью освещения различных аспектов деятельности Колледжа, при необходимости проведение различных акций и рекламных кампаний;
- информационная работа в Колледже;
- организация взаимодействия с выпускниками;
- содействие трудоустройству студентов и выпускников Колледжа;
- связь с работодателями.

Основные функции Центра:

Социально-психологические функции: регулярное анкетирование студентов с целью изучения их морально-психологического состояния; проведение социологических опросов и выявление общественного мнения по процессу обучения, организации досуга и проч.; выявление лидеров мнений, представителей субкультур; профилактика аддиктивного поведения студентов (проведение разъяснительных бесед (индивидуально) и лекций (по группам) о вреде наркомании, алкоголизма, зависимости от привычек и т.п.); оказание социально-психологической помощи и поддержки студентам и преподавателям; организация проведения адаптивного курса для студентов, поступивших на 1 курс; разрешение конфликтных ситуаций; формирование, сохранение и поддержание здорового психологического климата среди студентов, сотрудников, преподавателей, родителей; социальная защита студентов; налаживание обратной связи с родителями студентов.

Культурно-массовые функции: развитие популярных среди молодежи форм творчества; выявление и развитие творческих талантов среди обучающихся; организация культурной и досуговой работы в Колледже, в том числе (организация культурно-массовых мероприятий (капустников, праздничных вечеров, дискотек), курирование работы творческих студий, организация и проведение конкурсов, организация и проведение экскурсий для студентов и сотрудников по историческим местам и т.п.).

Спортивно-оздоровительные функции: организация и проведение спортивных праздников; организация и проведение спортивных соревнований («Футбольный турнир», «Веселые старты», «Турнир по стрельбе (из лазерного пистолета)»); подведение итогов года для выявления лучшего спортсмена Колледжа, самой спортивной группы; организация и проведение матчевых встреч с другими образовательными организациями и т.д.

Для внеучебной работы с обучающимися эффективно используются материально-техническая база Колледжа (актовый зал, репетиционные помещения, спортивные и тренажерные залы, помещения для клубов, студий, кружков и т.д.). Организация воспитательной работы с обучающимися включает в себя использование в целях воспитания возможностей учебно-воспитательного процесса (наличие в рабочих учебных программах нравственных, психолого-педагогических аспектов профессиональной деятельности будущих специалистов, наличие культурологического и профессионального компонента).

Система воспитательной работы зиждется на основных элементах:

- гражданско-патриотическом, духовно-нравственном воспитании;
- научно – исследовательской и профориентационной работе (студенческое научное общество, олимпиады, конкурсы, организация вторичной занятости, содействие в трудоустройстве);
- работа по формированию традиций колледжа (праздничные мероприятия, шефство над обществом инвалидов и ветеранов войны и т.д.);
- культурно-массовая и творческая деятельность обучающихся (система творческих

- объединений, смотры, конкурсы, выставки, фестивали);
- спортивно-оздоровительная работа, пропаганда и внедрение физической культуры;
- организация психолого-консультационной и профилактической работы (адаптация первокурсников, проблемы молодежи и молодой семьи, профилактики нарушений, наркомании и вич-инфекции).
- формы поощрения за достижения в учебе и внеучебной деятельности обучающихся (грамоты, поощрительные подарки, призы).

В целом воспитательная деятельность формирует стимулы развития личности и стремление к внутреннему самоусовершенствованию и творческому развитию всех потенциалов у обучающихся.

Социокультурная среда Колледжа обладает высоким воспитательным потенциалом, создает условия для активного включения обучающихся в социальное взаимодействие, для развития и проявления творческих способностей, успешного овладения обучающимися универсальными компетенциями.

Формирование универсальных компетенций у обучающихся в течение всего периода обучения обеспечивается за счет создания социокультурной среды и проведения систематической и планомерной воспитательной работы структурными подразделениями и студенческими общественными объединениями.

Перечень мероприятий воспитательной направленности, осуществленных в текущем учебном году, в основном соответствует содержанию утвержденного Комплексного плана воспитательной и социальной работы.

В 2023 году в Колледже зарегистрированы следующие студенческие объединения, клубы и секции по интересам:



В Колледже активно работает студенческое самоуправление, обучающиеся самостоятельно решают многие вопросы студенческой жизни, быта студентов. Активная работа по наполнению аккаунтов Колледжа ведется в социальных сетях: Вконтакте, в Телеграм-канале, на сайте.

Воспитательные задачи реализуются в совместной учебной, научной, творческой, производственной и общественной деятельности обучающихся и преподавателей.

За отчетный период проводились следующие мероприятия культурно-творческого характера:

- профилактическая лекция об опасностях пользования всемирной сетью в единый день, посвященного безопасному поведению подростков в информационно - телекоммуникационной сети «Интернет» и социальных сетях;

- конкурс «МИСС КОЛЛЕДЖА» (ежегодный);

- конкурс видеороликов ко Дню СПО;

- конкурс плакатов, видеороликов во время участия в акции «Засветись!»

- сотрудники и студенты колледжа в рамках месячника благоустройства в г.о. Люберцы, организовали и провели субботник на всей территории ВНИИСТРОМ;

- в преддверии годовщины Победы в Великой Отечественной войне в апреле 2023 года состоялся единый урок, посвященный памяти жертв геноцида Советского народа от немецко-фашистских захватчиков в годы Великой Отечественной войны;

- в честь "Дня Победы" прошел флешмоб по рисованию на асфальте.

- совместно с Управлением по работе с молодежью Администрации Люберецкого муниципального района организован ежегодный вокальный конкурс «Поющие студенты»;
- участие в окружном фестивале-конкурсе вокального искусства «Приди и пой», организованном Администрацией городского округа Люберцы, Комитетом по культуре Администрации городского округа Люберцы, Люберецким дворцом культуры;

- праздничный концерт «День Победы», посвящённому 77-й годовщине Победы в Великой Отечественной войне, подготовленной студентами совместно с Красовской общеобразовательной школой №55. На концерте присутствовали представители общественной организация «Совет ветеранов»;

- конкурс «Мой любимый питомец»;

- участие студентов в традиционном празднике – Дне города Люберцы. Перед началом праздника жителей поздравил глава муниципалитета В.М. Волков;

- посвящение в студенты- 23;

- профилактические лекции среди обучающихся на темы: безопасное поведение несовершеннолетних на объектах железнодорожного транспорта; терроризм и экстремизм угроза обществу; наркотики и их пагубное воздействие на организм человека; уголовная и административная ответственность несовершеннолетних;

- в числе традиционных мероприятий, организуемых руководством Колледжа для жителей района - благотворительные автобусные экскурсии по ночной Москве накануне новогодних праздников;

- конкурс новогоднего актёрского мастерства;

- выступление студенческой музыкальной группы института «Торговый комплекс»;

В течение года были организованы и проведены различные фотоконкурсы.

Кроме этого, студенты активно принимали участие в мероприятиях г. Москвы, Московской области и городского округа Люберцы.

Студенты Колледжа вели активную волонтерскую деятельность:

✓ посетили муниципальный приют для бездомных животных «Некрасовка» (8 человек)

✓ участвовали в муниципальных экологических акциях по раздельному сбору мусора, например, Молодежный субботник- экоквест

✓ в Международный день добровольца (волонтера)- участие в акциях проекта «Твори добро», награждение волонтеров

✓ участие в молодежном итоговом форуме «Волонтеры Подмосковья»

✓ работа на выставке-форуме «Россия» на ВДНХ в качестве волонтеров (6 участников)

В рамках Всероссийской акции "В здоровом теле здоровый дух" ко Дню Всемирного дня туризма работники Центра провели флешмоб с целью пропаганды здорового образа жизни (18 студентов).

Центром воспитательной и внеурочной работы проведены также

- ✓ проблемные семинары-тренинги во Всемирный день предотвращения самоубийств
- ✓ мастер-классы, индивидуальные встречи с психологами во Всемирный день психического здоровья
- ✓ участие в вебинаре Информационно-коммуникационной кампании «М.О.З.Г. 4,5» об опасности наступления инсульта
- ✓ лекция волонтеров-медиков Московского областного медицинского колледжа № 2 «Диабет- не сахар»
- ✓ мастер-класс «Технологии профилактики стрессовых состояний» во Всемирный день психолога
- ✓ участие во Всероссийской акции #стопвичспид во Всемирный день борьбы со СПИДом

На подобных мероприятиях охватывается максимально возможное количество студентов.

Усиленное внимание центра воспитательной и внеурочной работы в первом полугодии текущего учебного года уделялось мероприятиям по адаптации первокурсников в студенческой среде и их консультационно-психологическому сопровождению. Был организован многодневный так называемый Адаптив, в результате которого студенты смогли раскрыться как личности, найти себе друзей, почувствовать себя частью большого студенческого сообщества, начался процесс формирования учебных коллективов в группах. Адаптив проходил в течение нескольких дней. Группы получили возможность сплотиться, узнать друг друга, заинтересоваться внеурочной работой Колледжа.

В 2023 году активно работает добровольческий отряд, проведено множество мероприятий, посвященных социальной активности и добровольчеству. 16 человек зарегистрированы в реестре пользователей единой информационной системы в сфере развития добровольчества (ЕИС Добровольцы России). Члены отряда проходят специальные курсы в разных направлениях добровольческой активности.

Студенты принимают участие в образовательных мероприятиях, в том числе участие в мероприятиях проектов платформы «Россия – страна возможностей», а также Национальной лиги студенческих клубов.

Сложился стабильный костяк студентов, активно принимающих участие в организации мероприятий (и не только культурно-массовых).

Во втором полугодии 2023 года среди студентов-будущих учителей был создан студенческий педагогический отряд, Управлением социальной и воспитательной работы подготовлена вся документация отряда, осуществляется кураторство над его деятельностью. Создание педагогического отряда позволит будущим учителям получить опыт в организации детских мероприятий, попробовать себя в роли наставника, разнообразит студенческую внеурочную деятельность. Первым серьезным делом студенческого педагогического отряда стало проведение новогоднего праздника для детей сотрудников института, где студенты стали и создателями сценария, и актерами, и режиссерами, и художниками. Студенты подотряда организуют интеллектуальные и конкурсные мероприятия для студентов других групп и направлений обучения.

В настоящее время обсуждается работа редакции студенческой газеты и студенческого радио. Этап технической апробации работы радио пройден, создан творческий коллектив студии: определен главный редактор, автор статей, ведущие. На данный момент радио вещает еженедельно и в дни значимых праздничных или памятных дат. Молодежь активно вовлекается в творческую деятельность, такую как конкурсы, смотры, фестивали, форумы по развитию творческих навыков. Всего же на мероприятиях культурно-массовой работы было задействовано около 600 студентов и приглашенных гостей в качестве зрителей и участников конкурсов.

На информационных стендах размещаются расписания работы творческих студий и объявления о спортивных мероприятиях.

На тематических стендах и на официальном сайте Колледжа представляются фотографии и информация о деятельности студенческого актива.

В 2023 году для сотрудников и студентов института были организованы поездки и экскурсии по достопримечательным и духовным местам Подмосковья. Желавшие студенты и сотрудники посетили:

1. Экскурсия «Монастыри Москвы» (25 участников: студентов и преподавателей)
2. Выставка «Россия» на ВДНХ в Москве (посетили 3 группы в составе 18 студентов каждая плюс преподаватели)
3. Выставка «Умный город» на ВДНХ в Москве (2 учебные группы в составе 24 человек и преподаватели)
4. Музей психологии (Люберцы) (25 студентов и студентки)

Большую организационную работу ведут кураторы групп. Служба кураторов начала активную работу в сентябре 2023 года. Что привело к улучшению качества воспитательного и образовательного процесса на уровне учебных групп- преподавателей- деканата- центра воспитательной и внеурочной работы.

Анализируя воспитательную деятельность, можно сделать следующие основные выводы.

Воспитательная работа в Колледже в 2023 году проводилась в соответствии с регламентирующими ее локальными документами, разработанными на основе федеральных требований и рекомендаций к воспитательной работе с обучающимися, в том числе, с учетом психофизиологических особенностей обучающихся с ОВЗ и инвалидностью.

Колледж ведет активную работу с внешней общественностью (Советом Ветеранов и Обществом инвалидов Красково, с директорами и учителями школ Люберецкого района, районной администрацией), с районной прессой.

Спортивно-оздоровительное направление.

Физкультурно-спортивная и оздоровительная работа в Московском областном гуманитарно-социальном колледже (ГСК) организована совместно с вузом-партнером «Гуманитарно-социальный институт» (ГСИ) и представлена такими направлениями как организация и проведение спортивных соревнований по видам спорта, культивируемых в колледже, проведение занятий в спортивных секциях, участие студентов в оздоровительных и массовых мероприятиях, организуемых региональным комитетом по физической культуре, спорту и молодежной политике.

После окончания студенческих зимних каникул, согласно плану Физкультурно-спортивных мероприятий, 14 февраля 2023 г. проведен Открытый чемпионат ГСК и ГСИ по гиревому спорту, посвященный Дню Защитника Отечества. Особо отличились девушки ГСК, занявшие все призовые места, среди юношей победителем соревнования стал студент 3 курса бакалавриата, направления подготовки ППО (Морозов Ю.), 2 и 3 - места поделили студенты 2 курса колледжа.

На протяжении марта месяца в академических группах проходила подготовка к финалу Открытого первенства ГСК и ГСИ по многоборью - троеборью, куда входили такие виды как: прыжок в длину с места, толкание набивного мяча весом 2 кг, сгибание и разгибание рук в упоре лежа для девушек и подтягивание на перекладине для юношей. Финальные соревнования проведены 23 марта 2023 г. Несмотря на участие в данном мероприятии юношей и девушек - студентов как ГСК, так и ГСИ, особую активность проявили студенты первых-вторых курсов колледжа, занявшие все призовые места.

13 апреля 2023 г. проведен Открытый чемпионат ГСК и ГСИ по «русскому жиму», посвященный Дню Космонавтики. Данное мероприятие вызвало особый интерес как в среде студентов обоих образовательных учреждений, так и сотрудников. Помимо студентов в соревновании вне конкурса приняли участие первый проректор ГСИ Логинов А.В. и проректор по научной работе Мартеева Л.В. В упорной борьбе за призовые места в женской и мужской номинациях победителями стали студенты 1-3 курсов колледжа.

Открытое первенство ГСК и ГСИ по волейболу проходило с 14 по 25 апреля 2023 г., в нем приняло участие 6 команд. Согласно Положению о соревновании, разрешалось формировать смешанные команды, состоящие из юношей и девушек. Финальные игры проходили 25 апреля «по круговой системе», где из 3-х команд определялись команды-победительницы, в состав которых входили студенты и ГСИ и ГСК.

В честь Дня Победы 11 мая совместно с Центром воспитательной и внеурочной работы ГСК и ОВиСР ГСИ организовано и проведено лично-командное первенство по гиревому спорту, включающее толчок гири одной рукой в течение 5 минут. Для девушек вес снаряда – 8 кг, для юношей – 16 кг. В соревновании помимо студентов ГСИ и ГСК приняли участие старшеклассники МОУ «Гимназия № 56» и КСОШ № 55 дп. Красково. В личном зачете в числе призеров оказались представители сборных команд ГСИ-ГСК и «Гимназии № 56». В командном первенстве Кубок победителей достался сборной команде ГСК-1.

Традиционно в конце учебного года 18 мая 2023 г. проведено запланированное Весеннее первенство колледжа и ГСИ по мини-футболу, в котором так же разрешалось выступать объединенной командой (студентов бакалавров и колледжа). Победителем стала сборная команда 1 курса колледжа специальности ИСП.

После окончания летних студенческих каникул в ГСК с 19 сентября 2023 года традиционно проводилось Открытое осеннее первенство по мини-футболу, в котором принимали участие как студенты ГСК, так и представители вуза-партнера – ГСИ. Все первые три места заняли студенты ГСК, студенты ГСИ оказались на четвертом месте, проиграв в полуфинальном матче команде «ГСК».

31 октября текущего года проведен Открытый чемпионат ГСИ по армлифтингу (экскалибур), посвященный Дню Народного Единства. Главным судьей соревнований являлся Евсиков Владимир Васильевич, судья первой категории, мастер спорта международного класса. В соревновании помимо студентов ГСК и ГСИ приняли участие преподаватели колледжа и института. Победителем соревнований среди юношей стал студент 3 курса бакалавриата, специальности «юриспруденция» Всеволод Краснов, а все остальные призовые места распределились между студентами колледжа. Все участники – призеры соревнований были награждены грамотами, медалями и ценными подарками, а остальные – сертификатами участников.

14 ноября 2023 г. проведено Открытое первенство ГСК и ГСИ по «Стритболу 1vs1», в числе победителей оказались студенты колледжа как в женской, так и в мужской номинациях.

С 20 по 30 ноября проводилось Открытое командное первенство ГСК и ГСИ по эстафетному бегу с преодолением полосы препятствий. На предварительных соревнованиях выявлялись сильнейшие команды в академических группах, которые приняли участие в финальных стартах – 30 ноября 2023 г. Среди девушек победительницами стали студентки первого курса колледжа специальности «Финансы», второе место заняли студентки первого курса специальности ПСО, на третьем месте оказались студентки 2 курса специальности ПНК. Среди юношей все призовые места заняли студенты первого курса колледжа специальностей ИСП, Фин., ПСО.

Студенты ГСК соревновались не только на вузовской площадке. В частности, 2 декабря 2023 года они в составе объединенной сборной команды «ГСК-ГСИ» приняли участие в финале Кубка Мира «Звездные войны - II» НАП в г. Раменское Московской области. Команда начала подготовку задолго до финала, наметив серьезные цели. В итоге Фирсов Данила - участник трех номинаций, выполнил норматив Мастера спорта международного класса по митрофановской тяге 150 кг на 27 повторений, побил Мировой рекорд, рекорды Азии, Европы, РФ и выполнил норматив Мастера спорта по Экскалибур 90 кг и по подъему на бицепс классический 65 кг. Плигин Артем выполнил норматив Мастера спорта по экстремальному подъему на бицепс с лучшим результатом 60 кг. Гамидов Амиргаджи также выполнил норматив Мастера спорта по подъему на бицепс

(бицепсовое двоеборье) с результатом 107,5 кг, побив Мировой рекорд в своей весовой категории. Оятулло Исмоилов выполнил норматив 1 взрослого разряда по экстремальному подъему на бицепс с результатом 40 кг. Крюкова Мария выполнила норматив 2 разряда в армлифтинг (экскалибур) с лучшим результатом 37,5 кг, установив Мировой рекорд в весовой категории до 48 кг среди девушек. Особая заслуга за подготовку и выступление сборной команды принадлежит тренеру команды Евсикову Владимиру Васильевичу – МСМК, шестикратному чемпиону Мира и семикратному чемпиону Европы среди ветеранов, рекордсмену Книги рекордов Гиннеса.

Во Всемирный день футбола – 10 декабря 2023 года в г. Люберцы на площадке ДС «Триумф» состоялся турнир по мини-футболу, организованный Молодежным парламентом г. Люберцы, в котором приняли участие более 100 человек из 11 команд. Сборная команда «ГСК-ГСИ» заняла призовое второе место. Особо отличились студенты Чеботарь К. (1 курс колледжа специальности - право и организация соц. обеспечения) и Барсегян К. (1 курс колледжа специальности - право и организация соц. обеспечения) и Карапетян Н. (3 курс бакалавриата специальности - юриспруденция).

Завершающим соревнованием 2023 года явилось Открытое первенство колледжа и ГСИ по настольному теннису, проведенного с 6 по 14 декабря с. г. На основании результатов отборочных игр, были сформированы финальные встречи, состоявшиеся 14 декабря. Победителями среди девушек стали все три представительницы колледжа, специализирующиеся по специальностям «право и организация социального обеспечения», а среди юношей – также студенты колледжа 3, 2 и 1 курсов.

В 2023 отчетном году под руководством Иванова Максима Игоревича регулярно работал Кибер-клуб, объединивший студентов колледжа и института. Численность членов клуба составила 51 человек. Внушительный количественный состав группы и активное участие в тренировочных мероприятиях, позволили показывать значительные успехи в данном виде спорта. Студенты проявляли инициативу и продолжали участвовать в соревнованиях и турнирах по трем дисциплинам: CS2, DOTA 2 и PUBG MOBILE. За отчетный период поучаствовали в 19 турнирах разного ранга.

На протяжении года под руководством преподавателей колледжа регулярно проводились секционные занятия в игровом спортивном зале по настольному теннису (пр. Фролов В.С.), которые посещали 15-20 чел.; в тренажерном зале № 1 по атлетической гимнастике (пр. Глотов А.А.) – 10-12 чел.; в тренажерном зале № 2 по гиревому спорту (пр. Евсиков В.В.) – до 10 чел. Данная физкультурно-спортивная деятельность студентов способствовала вовлечению ряда обучающихся к самостоятельным занятиям двигательной активностью и ведению здорового образа жизни.

В рамках основ современной хореографии систематически работала танцевальная студия под руководством пр. Садигова Р.Я. Занятия проводились в актовом, танцевально-гимнастическом и в большом игровом залах. Посещали занятие до 22 человек (в их числе студенты младших курсов колледжа и ГСИ). Студенты данной группы участвовали в праздничных мероприятиях и концертах колледжа и вуза, а также во время ежегодного танцевального марафона в Люберецком районе.

Среди студентов колледжа есть те, профессионально занимается спортом в спортивных организациях (спортивных школах, клубах, командах) и участвуют в различных крупнейших соревнованиях всероссийского и международного уровней.

Организация и проведение спортивных мероприятий в образовательном учреждении предусматривала персональную оценку деятельности студентов. Победители соревнований в торжественной обстановке награждались медалями, грамотами и ценными подарками. Наиболее активные студенты получали дополнительные бонусы при сдаче зачетов по дисциплине «Физическая культура».

С ноября по декабрь 2023 года совместно с медицинскими работниками ГСК преподаватели физической культуры Фролов В.С. и Глотов А.А. приняли активное участие в подготовке и проведении диспансеризации студентов колледжа и младших

курсов очной формы обучения института. В программу диспансеризации, помимо анамнеза, входили измерения морфофункциональных показателей (длина тела, масса тела, ЧСС, АД) и кистевой динамометрии. По выявленным показателям студенты распределялись по таким группам как: основная, подготовительная, специальная, согласно которых регулировались физические нагрузки на занятиях физической культурой. Все индивидуальные показатели студентов по каждой академической группе заносились в специальный Медицинский журнал, что позволит отслеживать динамику физического развития обучающихся на протяжении всего периода обучения.

Следует отметить, что отделение физического воспитания колледжа совместно с кафедрой физической культуры ГСИ, а также с Центром воспитательной и внеурочной работы ГСК и Управлением воспитательной и социальной работы вуза, в целом выполняет намеченные планом мероприятия и готова функционировать в дальнейшем с учетом выявленных ошибок, решая возникающие проблемы.

Учитываются различные потребности студентов, им предоставляются большие возможности для самореализации в физкультурно-спортивной деятельности, а также для проведения полноценного оздоровительного досуга. Всем студентам предоставлена возможность заниматься в спортивных секциях института. Во время больших перемен студенты имеют возможность играть в настольные игры, в частности – шахматы и шашки, настольный теннис, а при хороших погодных условиях на территории спортивной площадки поиграть в футбол, баскетбол или волейбол.

6. МАТЕРИАЛЬНО-ТЕХНИЧЕСКОЕ ОБЕСПЕЧЕНИЕ

Материально-техническое обеспечение является важным условием, обеспечивающим доступность и качество образования. Обеспечение образовательного процесса по образовательным программам осуществляется в оборудованных учебных кабинетах, объектах для проведения практических занятий (учебные лаборатории и мастерские), объектах физической культуры и спорта.

Образовательный процесс в Колледже организован в зданиях и помещениях с учебно-лабораторной площадью 5079,5м², пользование которыми осуществляется по договору аренды с Гуманитарно-социальным институтом. Образовательный процесс организован в 1 смену.

В составе используемых помещений имеются 6 поточных лекционных аудиторий, 12 аудиторий для практических и семинарских занятий, 5 компьютерных классов, специализированные кабинеты и лаборатории в соответствии с ФГОС СПО, библиотека с читальными залами, административные и служебные помещения.

Для практического обучения в колледже имеются лаборатории и кабинеты, оснащенные лабораторными стендами и оборудованием для выполнения лабораторных и практических работ по дисциплинам и профессиональным модулям в соответствии с требованиями ФГОС СПО.

Материально-техническая база колледжа полностью соответствует перечню реализуемых образовательных программ. Оборудование учебных классов и лабораторий регулярно обновляется в соответствии с современными требованиями промышленности при непосредственном участии работодателей – стратегических партнеров колледжа.

Колледж располагает современной социальной инфраструктурой. Иногородним студентам при желании предоставляется общежитием в соответствии с «Договором на бронирование и предоставление мест для временного проживания студентов и сотрудников от 07 июня 2019 года» срок действия до 30 мая 2024 года. Питание студентов организовано в столовой, залах быстрого обслуживания (договор на оказание услуг по организации питания студентов №1/19 от 15.02.2019, срок действия договора до 31.08.2024г.). Студенческая столовая оборудована 100 посадочными местами.

Медицинское обслуживание студентов осуществляется по договору с ЛРБ №1 (договор от.01.05.2019г, срок действия договора до 31.08.2024 г.). Кроме того, имеется

договор 3/19 от 14 мая 2019г. с Гуманитарно-социальным институтом на медицинское обслуживание обучающихся и педагогических работников. Помещение медицинского пункта расположено на территории Колледжа.

Материальная поддержка обучающихся регулируется в рамках договоров на оказание платных образовательных услуг, заключенных между Колледжем и обучающимися.

В распоряжении студентов спортивная база Колледжа, включающая спортзал, 2 тренажерных зала, зал ритмики и хореографии, а также и многофункциональную (хоккейная, футбольная, волейбольная и баскетбольная) площадка с искусственным покрытием. Часть спортивных мероприятий проводится на спортивных сооружениях (хоккейная площадка, футбольное поле, беговые дорожки, полоса препятствий) стадиона «Электрон» в п. Красково по договору оказания аренды части спортивного комплекса.

В учебном процессе и повседневной жизнедеятельности «Московского областного гуманитарно-социального колледжа» активно используются современные информационные технологии. В колледже функционирует локальная информационная система, обеспечивающая автоматизацию управленческой деятельности колледжа. Имеется выход в Интернет со скоростью соединения в 100мбит\сек с возможностью подключения к разрешенным сетевым адресам, согласно единому реестру Роскомнадзора. Максимальная скорость мобильного доступа к Интернету составляет 30 Мбит/сек.

Также имеются собственный и внутренний сайты колледжа, содержащие актуальную информацию для студентов, методические материалы, расписание занятий, личные кабинеты с оценками и портфолио. Для удобства использования ЭБС, в личных кабинетах предусмотрена возможность перехода на сайт библиотечной системы «Юрайт» без дополнительной аутентификации.

Все компьютерные классы обеспечены компьютерами на базе процессоров Intel-i3 2,4.ГГц, которые объединены в локальную сеть с возможностью выхода в интернет. В Колледже развернуты беспроводные сети с технологией Wi-Fi, одна из которых является открытой сетью для студентов, а другая – для работы преподавателей и сотрудников структурных подразделений.

В учебном процессе используется 132 персональных компьютеров, из них 58 доступны для использования студентами для их самостоятельной работы в свободное от основных занятий время. Для надлежащей работоспособности информационной системы, а также хранения и представления доступа к учебной информации используется два сервера. Также на одном из серверов развернута система тестирования для контроля знаний.

В текущем учебном году в Колледже созданы условия для обучения граждан с ограниченными возможностями здоровья: усовершенствована безбарьерная среда, приобретены необходимые технические средства. Материально-техническая база расширяется и пополняется, на данный момент полностью соответствует целям образовательного процесса в колледже. Созданы оптимальные условия для учебы и развития студентов и труда работников.

ВЫВОДЫ

Результаты анализа основных показателей научно-образовательной деятельности «Московского областного гуманитарно-социального колледжа» за 2023 год позволяют сделать следующие выводы:

1. Нормативно-правовая база и организационно-распорядительная документация соответствует действующему законодательству и Уставу колледжа.
2. Структура управления позволяет обеспечивать устойчивое развитие колледжа.
3. Структура и объемы подготовки кадров, в основном, соответствуют потребностям регионального рынка труда.

4. Содержание профессиональных образовательных программ подготовки специалистов среднего звена СООТВЕТСТВУЕТ требованиям Федеральных государственных образовательных стандартов среднего профессионального образования;
5. Имеющиеся в Колледже условия реализации образовательных программ (материально-техническое оснащение, информационное обеспечение, кадровое обеспечение) достаточны.
6. Качество подготовки специалистов среднего звена в области освоения общих и профессиональных компетенций отвечает требованиям к результатам освоения основных профессиональных образовательных программ, определенным Федеральными государственными образовательными стандартами;
7. Воспитательная работа в колледже ведется в соответствии с направлениями, определенными планом воспитательной работы в «Московском областном гуманитарно-социальном колледже»;
8. В период проведения самообследования каких-либо нарушений законодательства в области образования, недостоверной информации, несоответствия образовательных программ требованиям ФГОС и другим нормативным требованиям не выявлено.
9. Сайт колледжа соответствует установленным требованиям и постоянно обновляется.
10. Колледж принял участие аккредитационном мониторинге образовательных программ.
11. Результаты самообследования показали, что все рассмотренные показатели автономной некоммерческой организации профессионального образования "Московский областной гуманитарно-социальный колледж" отвечают требованиям к содержанию и качеству подготовки специалистов в соответствии ФГОС СПО, а также лицензионным и аккредитационным требованиям. Созданы условия для дальнейшего развития и совершенствования образовательной деятельности в целом.

Анализ проведенной работы в «Московском областном гуманитарно-социальном колледже» за анализируемый период позволяет отметить следующие основные недостатки:

- невысокий конкурс при зачислении;
- необходимость усиления внимания к вопросам международного сотрудничества, взаимодействия с колледжами зарубежных стран, взаимного обмена студентами, направления их для прохождения практик и стажировок.